

BLACKHAWK



BLACKHAWK

KATALOG





INDEX-SEITE

01- Messsystemen // 03

02- Richtsystemen // 11

03- Hebebühnen // 43

04- Porto Power und Hydraulische Sätze // 52

05- Schweissgeräte und Induktion Systemen // 63

KATALOG

BLACKHAWK

Korek

BLACKHAWK

Korek

MESSSYSTEMEN

star

BLACKHAWK

SHARK

Shark ist das elektronische Karosserie-Messsystem schlechthin, für die Diagnose und Reparatur

Spezifikationen:

- Schnelle und einfache Bedienung
- Vermisst bis zu 12 Messpunkten gleichzeitig
- Diagnose in 25mn
- Einführung der Messung schnell und automatisch egal welcher Winkel -
- Gleichzeitige Messung beim Richten
- Internationale Datenbank
- Mit alle Blackhawk Richtsystemen kompatibel und noch viele andere
- Genehmigt von : Audi, Daewoo, Daimler, Chrysler, Ford, Opel, Nissan, Citroën, Peugeot, Renault, Maruti.



TECHNISCHE DATEN

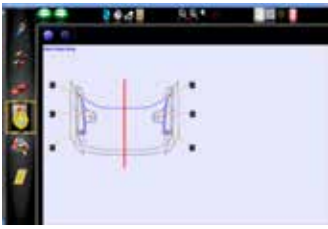

Die vier Hauptelemente:

- Ultraschall-Sender mit Magnetbefestigung
- Messbalken
- Gerätekonsole mit Rechner, USB Stick, Tastatur, Farbmonitor und stabile Messzubehör-schubfächer.



HARDWARE

- Vier Chrom Lenkrollen (7,5 cm mit Feststellbremsen)
- 27"-LCD-HD-Display für eine maximale Betrachtung aus allen Blickwinkeln

- Stabile Schubfächer mit Polyurethan-Schaum Einlegeböden bietet optimalen Schutz für das Messzubehör
- Senderkabel mit Klettverschluss für eine aufgeräumte Aufbewahrung der Sender

OPTIONEN

96486

Diagnostic Unterstellböcke



MC PHERSON

Messpunkte in oberen Bereich der Karosserie (z.B. Federbeindom, Punkte an der Aussenhaut)



SH103H

Mobil Rollwagen für Shark Messbalken



SHF1AL

Universelles Verankerungs-Halterung- und Befestigungssystem von Karosserieteilen



STA15

Unterstellböcke für STL3500



ZUSAMMENSTELLUNG



SHA54 / SHA50 / SHA55 / SHA51

SATZ MIT 8 SENDER SATZ MIT 6 SENDER

SHA54 - ohne Mc Pherson
SHA50 - mit Mc Pherson

SHA55 - ohne Mc Pherson
SHA51 - mit Mc Pherson



220 V



500 W





TECH TRAM

Teleskopische Messlehre für Diagnose und Kontrolle mit digital Display (400mm-2665mm)

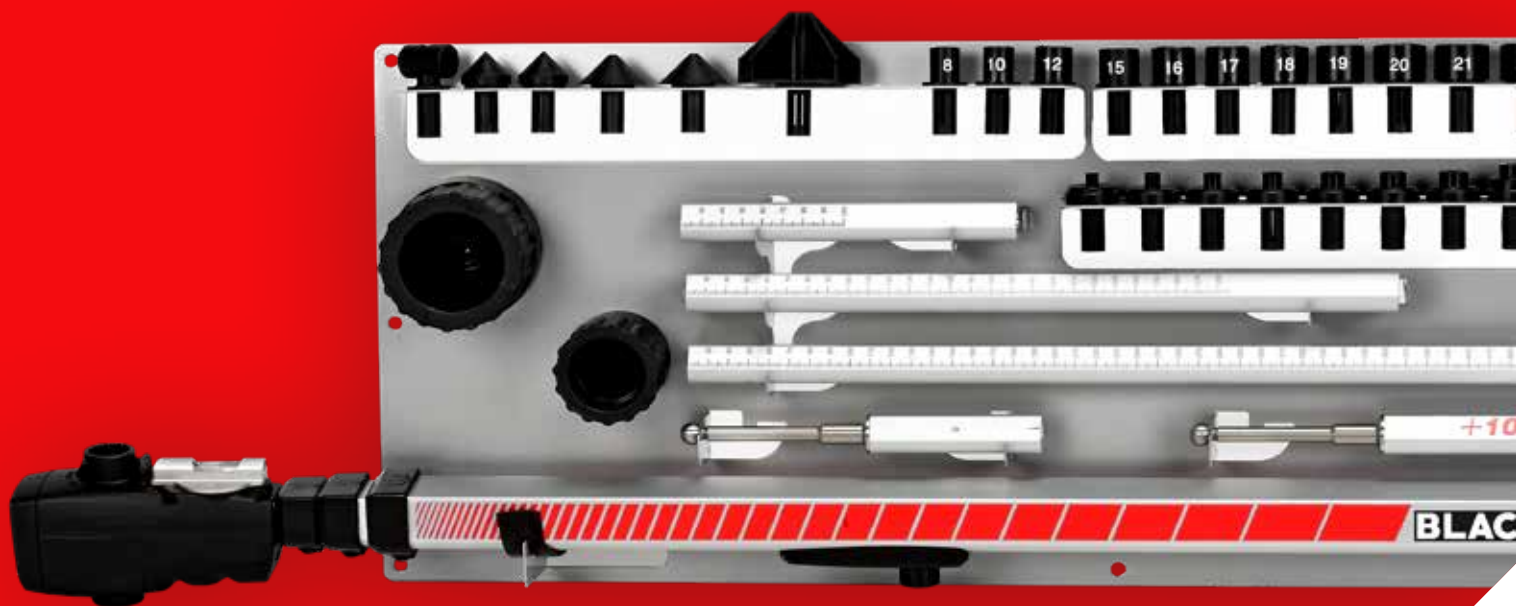

TELESKOPISCHE MESSLEHRE FÜR DIAGNOSE UND KONTROLLE MIT DIGITAL DISPLAY 400 MM - 2665 MM

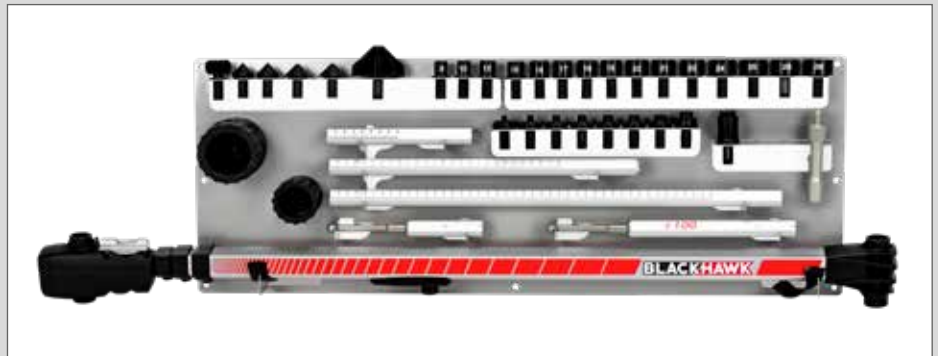

Version auf Metall-Wandtafel P/N: MGE10



Version in Alu-Aufbewahrungskoffer P/N: MGE11

VORTEILE:

- Schnelles und einfaches Messen von Längen, Breiten und Diagonalen
- Durch die eingebaute Wasserwaage können Sie Höhenanomalien überprüfen
- Für den Einsatz auf allen Richtsystemen und als diagnostisches Werkzeug mit 2 Säulen-Hebebühnen entwickelt
- Magnetische Halterungen ermöglichen ein Messen durch eine Person
- Ergebnisse werden gespeichert und können im PDF-Format ausgedrückt werden.





AEK119
AEK329
AEK419

Teleskopische Messlehre mit Zubehör für Vergleichsmessungen

TELESKOPISCHE MESSLEHRE MIT ZUBEHÖR FÜR VERGLEICHSMESSUNGEN

Qualitativ hochwertig, präzises Arbeiten, leichte Handhabung, geringes Gewicht, deutsch-schweizerisches Fabrikat.

AEK119

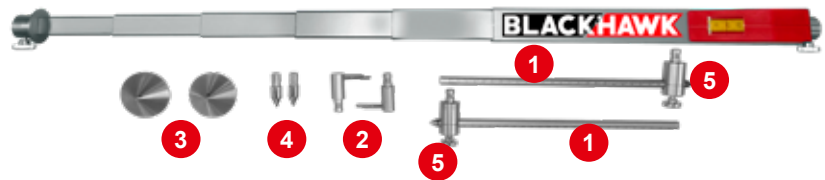

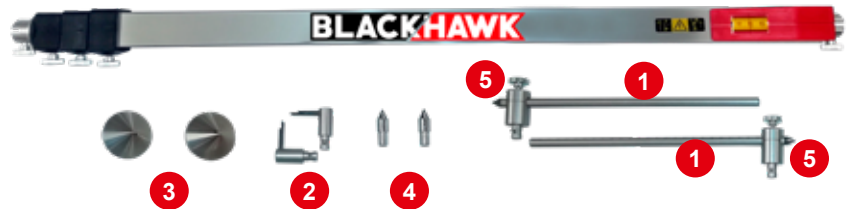

AEK329



AEK419



1	F13820
2	F13790
3	F21900
4	F17870
5	F16450

			
AEK119	1,45 kg	415 mm	925 mm
AEK329	2,0 kg	920 mm	2600 mm
AEK419	2,3 kg	950 mm	3250 mm

KATALOG

RICHTSYSTEMEN



KOREK

Das wirksamste und das Weltweit verbreitetste Richt- und
Zugsystem



KOREK

FÜR ALLE ARTEN VON REPARATUREN UND FÜR ALLE FAHRZEUGTYPEN

- Baukastensystem-Rahmen
- Hubtisch für Einbau
- Hydraulische Sätze

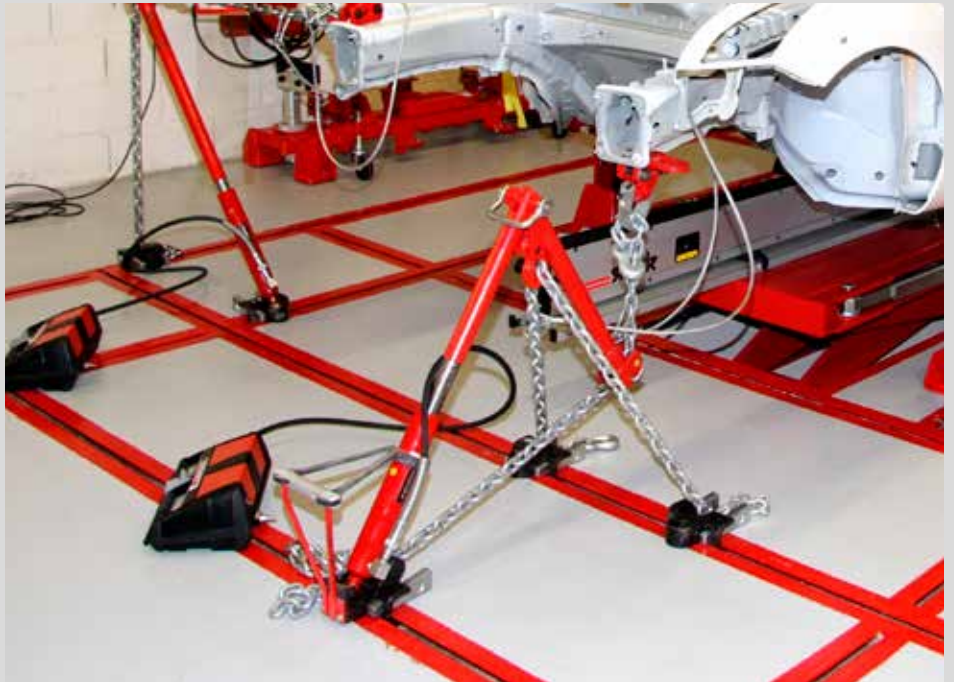

DRUCK



ZUG



- Einfaches und schnelles Aufbringen des Fahrzeuges
- Arbeiten in bequemer Arbeitshöhe
- Optimale Verankerung
- Möglichkeit der totalen Verankerung in alle Richtungen
- Kombination mit den verschiedenen Messsystemen
- Multifunktionale Fläche
- Zug / Druck Kapazität von 8 bis 10t



DURCH DIE MODULARE BAUWEISE AN IHRE BEDÜRFNISSE ANPASSBAR

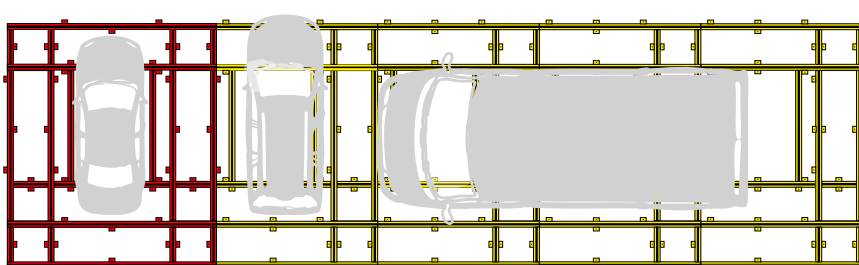
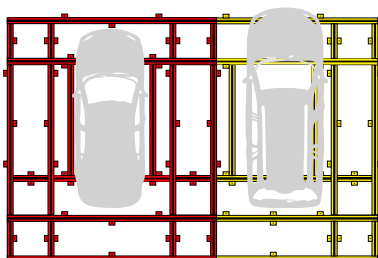
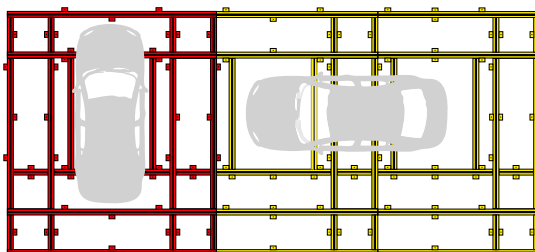
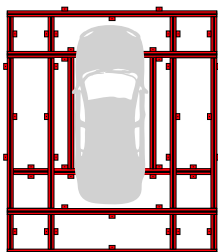

Der Korek® Baukastensystem-Rahmen besteht aus mehreren Grund-Elementen, die man sehr einfach zusammensetzen kann. Wenn Sie Zusatz-Elemente anbauen, erreichen Sie dadurch die gewünschte Rahmenlänge, die für Ihre Werkstattgröße und Arbeitsplätze am geeignetsten ist. Hier gibt es unbegrenzte Möglichkeiten.

MONTAGE = EINFACHHEIT



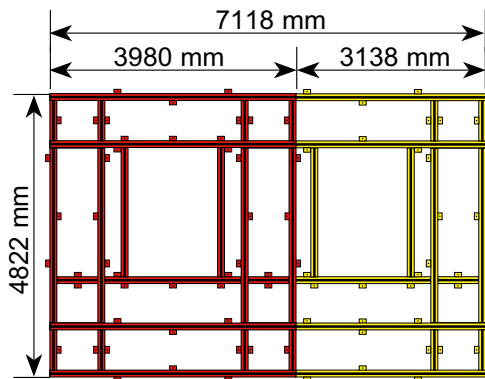
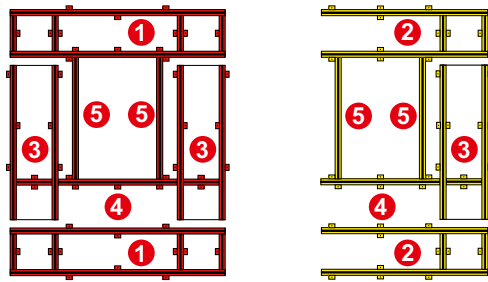

ASK1605901PLS - ASK160500PLS

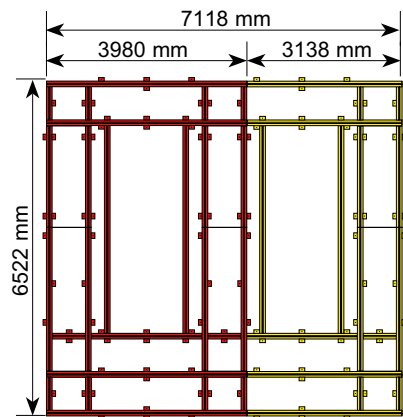
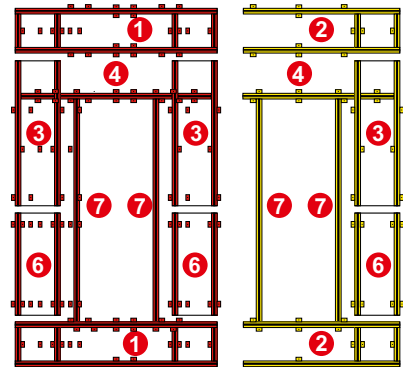

ASK1607901PLS - ASK160700PLS



				
1	S060L131	3980 mm	842 mm	272 kg
2	S060L132	3138 mm	842 mm	190 kg
3	S060L130	3138 mm	842 mm	182 kg
4	S060L128	2296 mm	119 mm	59 kg
5	S060L133	2295 mm	130 mm	73 kg
6	S060L129	1700 mm	842 mm	91 kg
7	S060L127	3995 mm	130 mm	128 kg

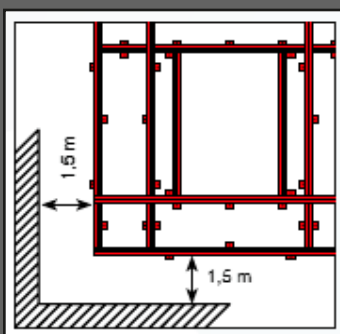

Bodenbefestigungsbolzen möglich. Wenden Sie sich bitte an einen BLACKHAWK Techniker

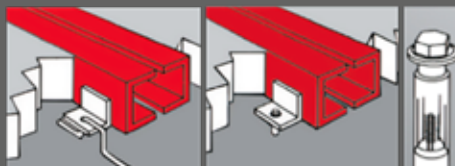

HEBEBÜHNEN / EIN VOLLSTÄNDIGES SORTIMENT

STL3500

EINGEBAUTEN HUBTISCH MIT
TELESKOPISCHE TRAGÄRME
UND ELEKTRISCHE PUMPE +
FERNBEDIENUNG

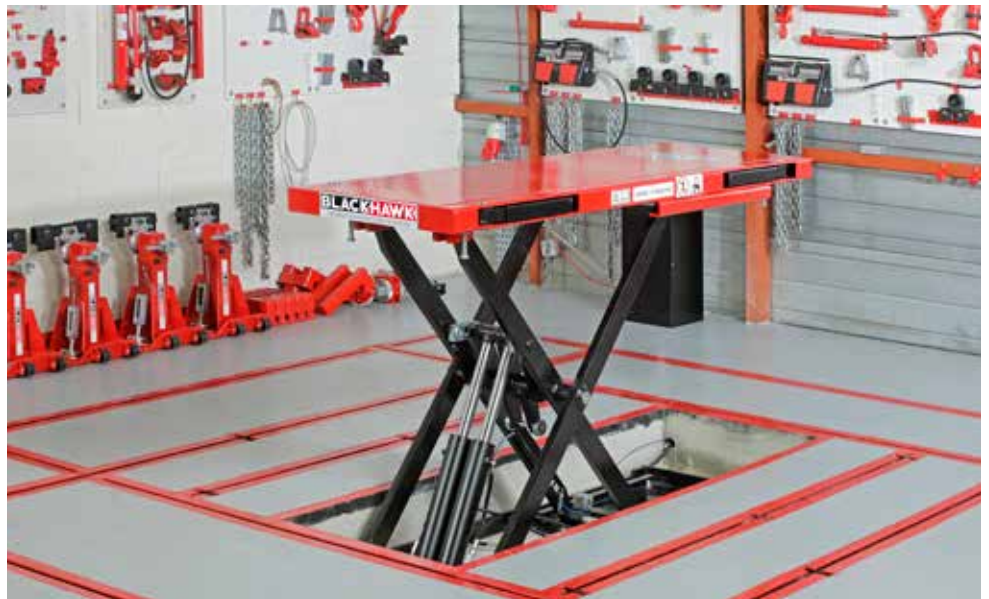

SPEZIFIKATIONEN

STL3500

2170mm x 680mm x 200mm

1350 mm

3,5 t

STL50



EINGEBAUTEN HUBTISCH MIT TELESKOPISCHE TRAGARMEN
UND ELEKTRISCHE PUMPE + FERNBEDIENUNG

- Unterflur und Oberflur Installation



STL5003: SATZ AUS 4 PLATTEN FÜR HEBEN AUF RÄDERN



SPEZIFIKATIONEN

STL50

2050mm x 770mm x 110mm

1200 mm

3,5 t

ZUGTÜRME PTK10



Zugturm 10 t geeignet für Zugarbeit auf hohem Niveau

ZUSAMMENSTELLUNG

1	PTK100	1
2	PTK101	2
3	PMP8130	1
4	AEK99	1
5	AEK304	1

OPTION



PTK11
• Druckzubehör Satz

POWER LOK® AFM813H



Er erlaubt stabile Verankerung und eine gute Arbeitshöhe

Die Standard Klemmen können durch andere spezifische Klemmen für bestimmte Fahrzeugmodelle ersetzt werden.

306KG / 3 MÖGLICHE HÖHE

- Max. 750 mm
- Med. 560 mm
- Min. 460 mm

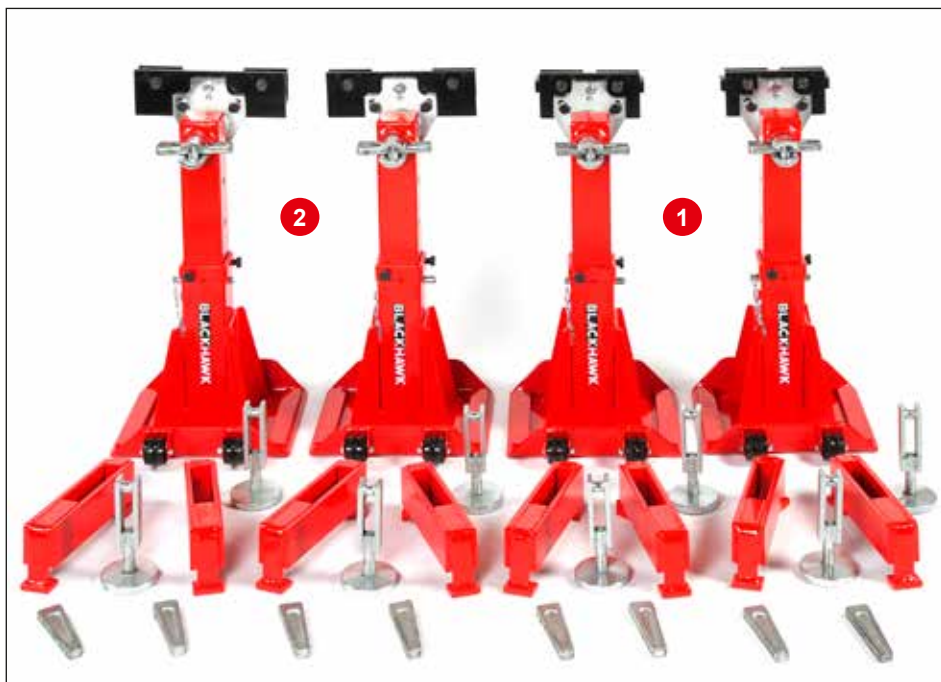

ZUSAMMENSTELLUNG

1	AEK158.2	L 235 mm	Standard
2	AEK159.2	L 350 mm	Standard



Dank seine 4 Säulen auf Rädern mit ultra robusten Klemmen erhöht, hält der Power lok® das Fahrzeug auf dem stabilen Korek®-Rahmen fest. Sehr zugänglich geworden, hält der Unterboden des Fahrzeugs eine feste Position an von Anfang bis zum Ende einer effizienten, schnellen und genauen Reparatur.

SCHNELLVERANKERUNG



AFM822B Schnellverankerung für Kleinschaden. Einfaches Aufstellen.



AFM28 Verankerung für 4x4 und Rahmenfahrzeuge



HYDRAULISCHE SÄTZE



AFM1310

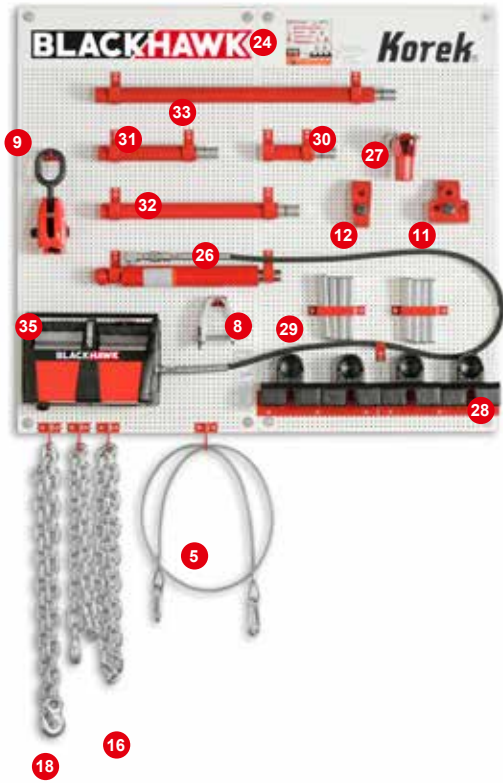

AFM1315

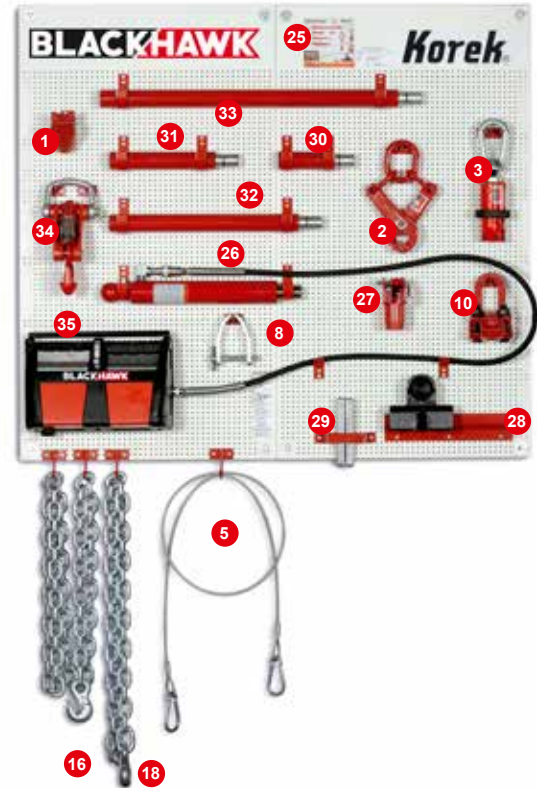

AFM1320 (AFM1310+AFM1315)

AFM1400A

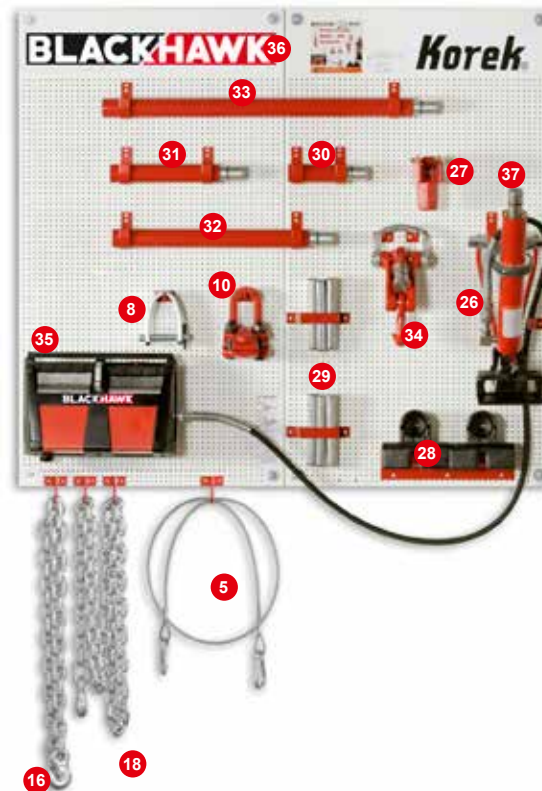

		AFM1310	AFM1315	AFM1320	AFM1400A
1	65638		1	1	
2	97200S		1	1	
3	97401S		1	1	
4	97605E				
5	AEK99	1	1	2	1
6	AEK102				
7	AEK103	600 mm			
8	AEK105S	1	1	2	1
9	AEK182S	1		1	
10	AEK183		1	1	1
11	AEK232	1		1	
12	AEK233	1		1	
13	AEK235S				
14	AEK271				
15	AEK301				
16	AEK307	2700 mm	1	1	2
17	AEK332				
18	AEK327	2100 mm	1	1	2
19	AEK329				
20	AEK428				
21	AFM1135A				
22	AFM1361				
23	EK402T				
24	AFM1311	1		1	
25	AFM1316		1	1	
26	ASK257900	1	1	2	1
27	K178264	1	1	2	1
28	K179038	4	1	5	2
29	K238320	8	2	10	6
30	K239900	1	1	2	1
31	K240900	1	1	2	1
32	K241900	1	1	2	1
33	K242900	1	1	2	1
34	K830901		1	1	1
35	PMP8110	1	1	2	1
36	AFM1401				1
37	AFM830A				1
38	AFM1391				

HYDRAULISCHE SÄTZE



AFM1390

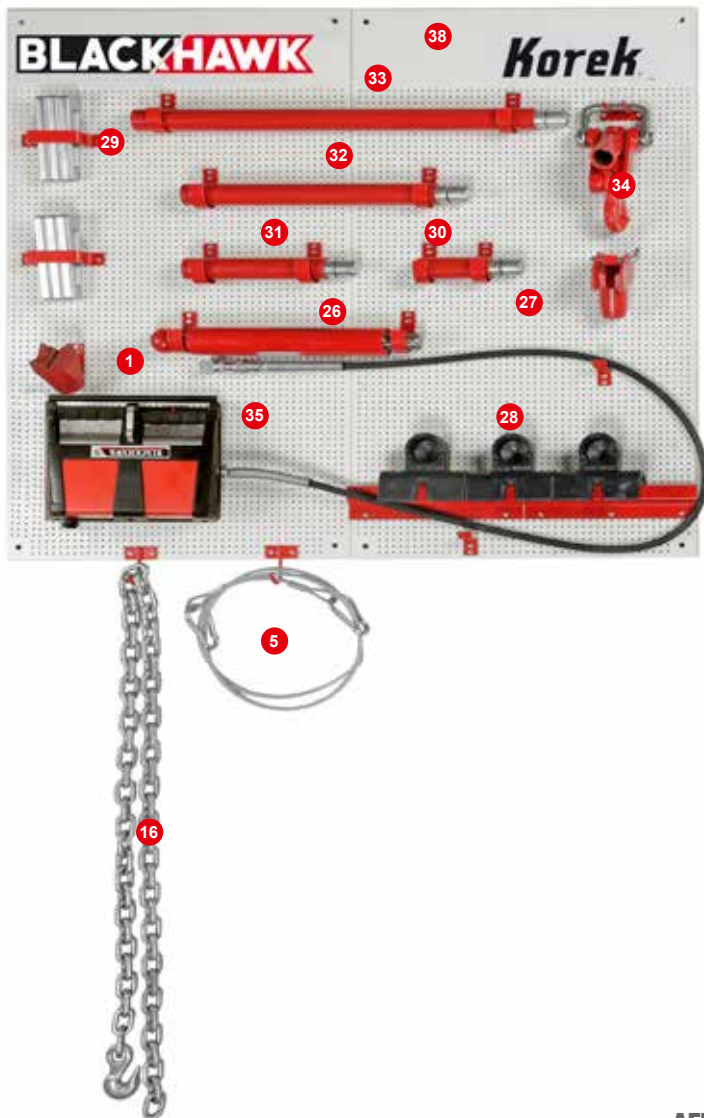

AFM1360

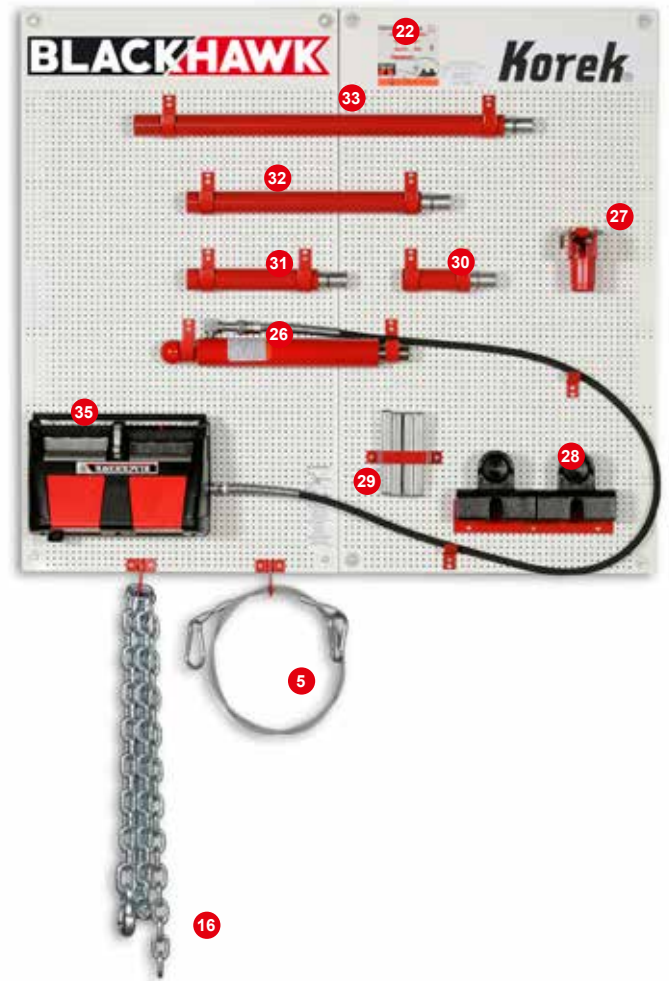

AFM135A



	AFM135A	AFM1360	AFM1390
1	65638		1
2	97200S		
3	97401S		
4	97605E	1	
5	AEK99	1	1
6	AEK102	1	
7	AEK103	600 mm	1
8	AEK105S		
9	AEK182S		
10	AEK183		
11	AEK232		
12	AEK233		
13	AEK235S	1	
14	AEK271	1	
15	AEK301	1	
16	AEK307	2700 mm	1
17	AEK332	1	
18	AEK327	2100 mm	
19	AEK329	1	
20	AEK428	1	
21	AFM1135A	1	
22	AFM1361	1	
23	EK402T	1	
24	AFM1311		
25	AFM1316		
26	ASK257900	1	1
27	K178264	1	1
28	K179038	2	3
29	K238320	4	6
30	K239900	1	1
31	K240900	1	1
32	K241900	1	1
33	K242900	1	1
34	K830901		1
35	PMP8110	1	1
36	AFM1401		
37	AFM830A		
38	AFM1391		1

ERGÄNZENDE ZUBEHÖR



AFM830A



Verankerungsschuh - Korek

AFM8401



Zugrolle für Zugarbeit nach unten 10 t

KOR1000

Luftkupplungstöpfe für
Korek®



KOR10

Satz 6 Luftkupplungstöpfe für
kurzen Korek® Rahmen

KOR11

Satz 8 Luftkupplungstöpfe für
langen Korek® Rahmen

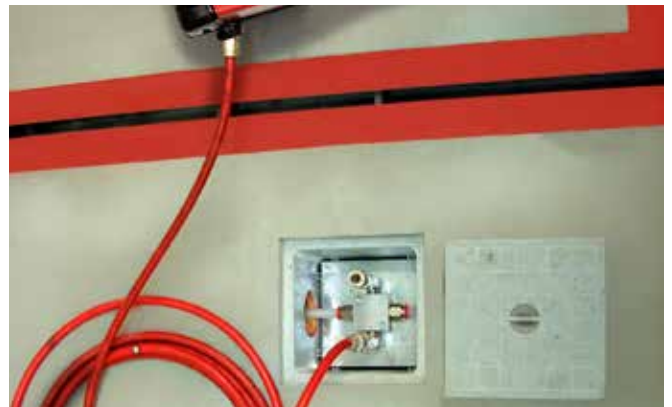



POSTLIFT

Das Konzept der schnellen Unfallreparatur



POSTLIFT

DAS KONZEPT DER SCHNELLEN UNFALLREPARATUR

- Kompakter und robuster Hubtisch mit grosser Hubhöhe
- Grosse Zugkraft, Zugerät mit 10 t Zylinder Kombinierbar mit elektronischen oder mechanischen Messsystemen
- Mini Hubtischhöhe 115mm
- Mini Hubtischhöhe ohne Klemmen: 1300mm
- Maxi Hubtischhöhe mit Klemmen: 1700mm
- Hubkapazität : 3.2 t
- Abmessungen: 3000x800x115 mm
- Hydraulikdruck der Ausrichtpumpe 700 bar
- Spannung 230V
- Einbau-Ausrüstung



Einfaches and schnelles Aufbringen des Fahrzeuges



PL10D

Kombinierbar mit dem Shark Messsystem



DOZER

grosse Zugkraft, Dozer mit 10 t Zylinder



OPTIMAL

Optimale Kraftübertragung in der Scherengeometrie. Mechanische Absenkung





ZUSAMMENSTELLUNG

1	PL100C	Hebebühne + Arme
2	PMPLIFT	Elektrische Pumpe
3	PL12WB	Dozer
4	ARC1610	Zylinder
5	PMP8110	Pumpe
6	AEK302	Kette + 2 Haken
7	AEK99	Sicherheitskabel
8	AEK428	Zugklemme



OPTIONEN



PL14
Vektor Richtarm für Postlift



Zugarbeit nach unten

Doppelte Zug und Druckarbeit

PL10DPF

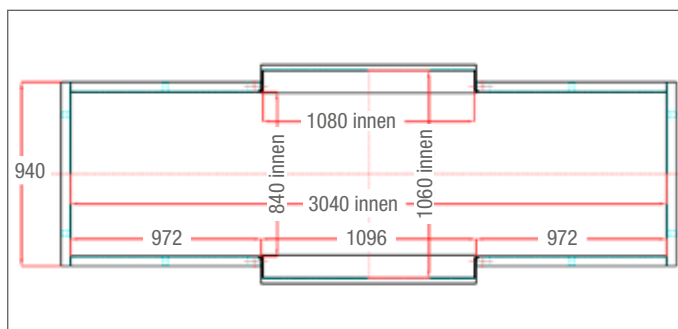

PL125

Satz von Rampen + 4 Unterstellböcke

PLATZBEDARF

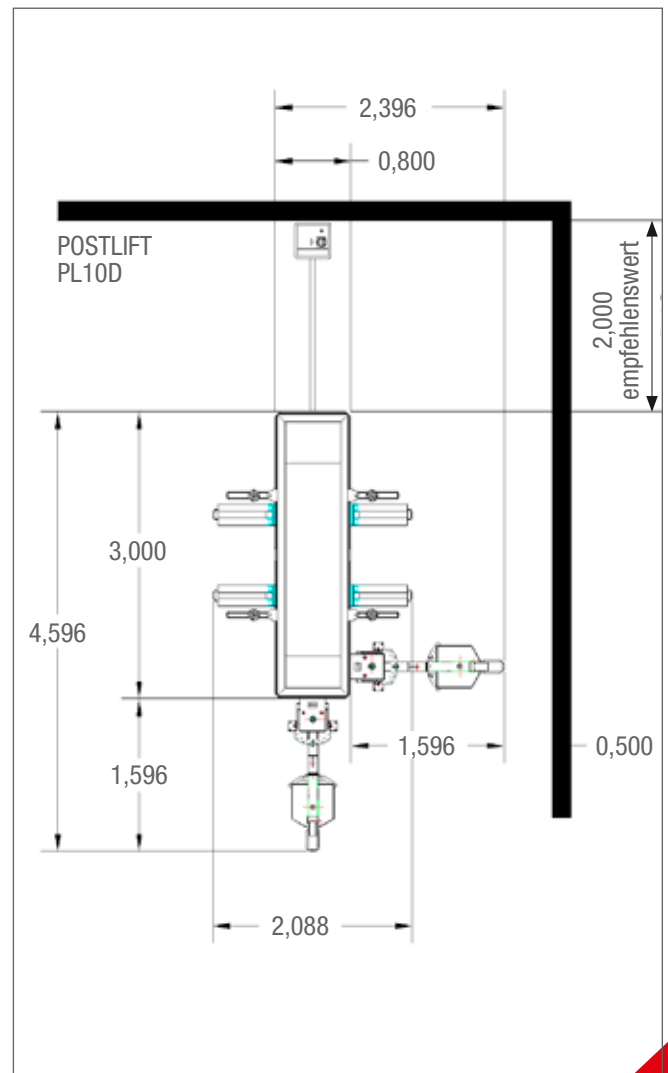

MINIPOST II

Richtsystem für eine einfache und schnelle
Unfallreparatur



MINIPOST II

**EINFACH, ROBUST,
SCHNELL UND
HANDLICHER**

Hubtisch mit 3 t Hubkapazität

Hebesystem mit elektrohydraulischer
Pumpe und inklusive Fernbedienung

Einbau-Ausrüstung



VEKTOR ARM MIT 5t ZYLINDER

MPT6010

Der MINIPOST II ist ein Hubtisch mit 360°
doppelter Orientierung um den Zugwinkel zu
wiederholen.



VERANKERUNG

MPT6002

Satz aus 4 verstellbare Auflagen auf
beweglichen Armen



MPT6003

Satz aus 4 Verankerungen auf beweglichen
Armen



KOMPLETE ZUSAMMENSTELLUNG



Richtsystem mit Fernbedienung



ZUSAMMENSTELLUNG

	MPT60
1	MPT6000 1
2	PL123 1
3	MPT6003 1
4	PMPLIFT 1
5	MPT6010 1
6	EP99 1
7	EP122 1

	MPT61
1	MPT6000 1
4	PMPLIFT 1

TECHNISCHE DATEN

Stromversorgung für elektrohydraulische Pumpe	400 V – 3 ph
Minimale Hubtischhöhe	120 mm
Maximale Höhe	1300 mm
Hubkapazität	3 t
Richtzylinder	5 t
Abmessungen	3000 x 1080 x 120 mm

OPTIONEN



B054
Umlenkrolle für Dozer



MPT6009
Erhöhungsplatten für die
Verwendung des Sharksystems
für Diagnose



MPT6011
Einbaurahmen



MPT6008
Satz aus 2 Auffahr-und-
Hebenrampen pro Räder,
Hubkapazität 3 t



RICHTSYSTEMEN



ZUGTÜRME



MAXI TOWER

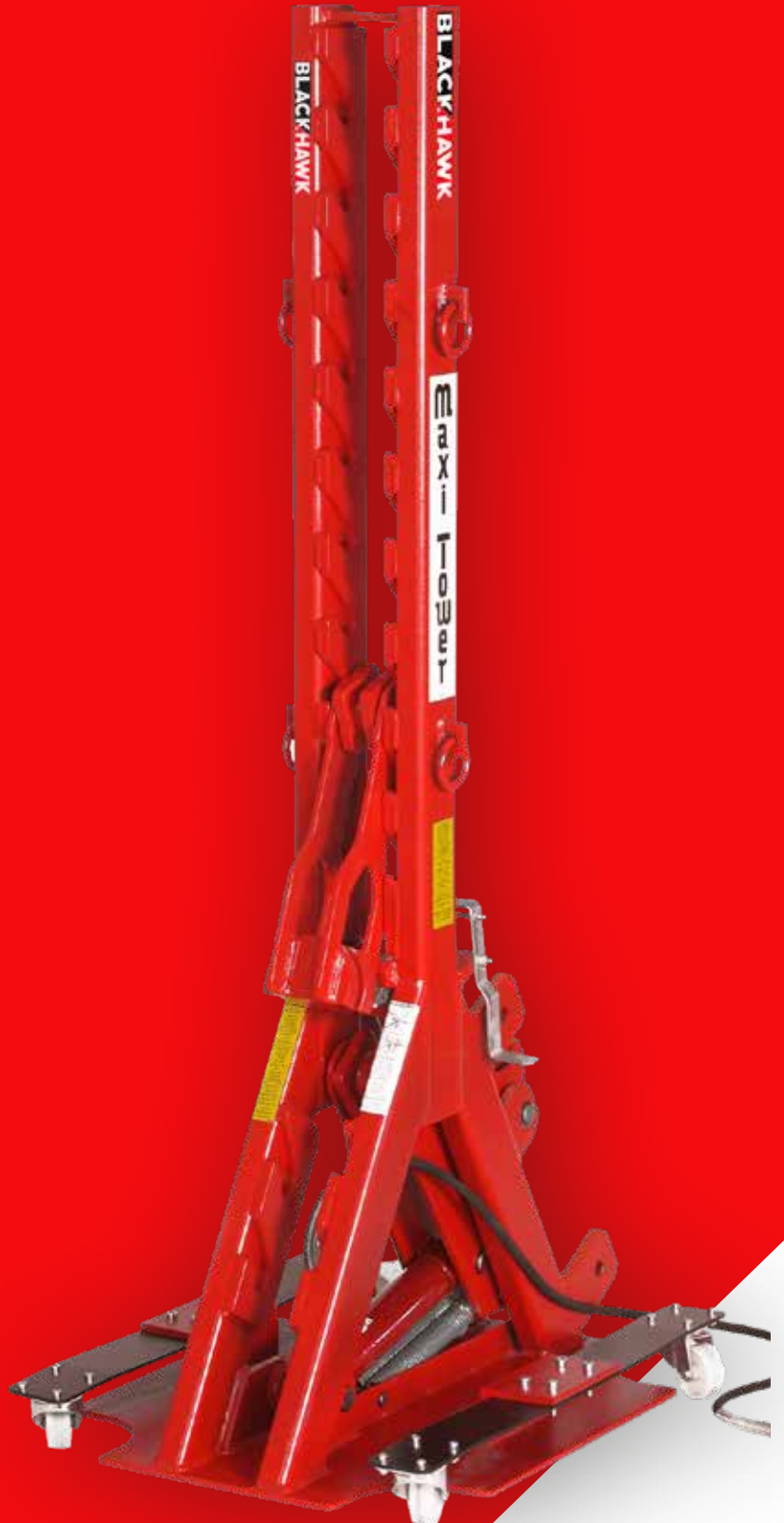

KOMPLETEN SATZ



ZUGKRAFT
mit Umlenkrolle 7 - 28 t

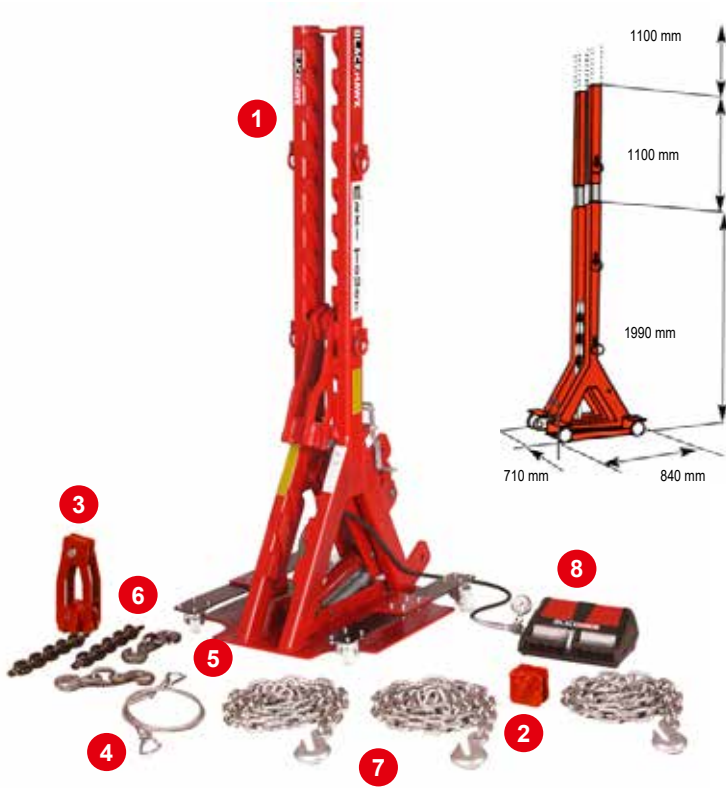

	HD71B	HD72B
1 HD700A	1	1
2 HD703A	1	0
3 HD704A	1	0
4 HD99	1	1
5 HD332	2	2
6 HD8307	2	2
7 Z219	3	3
8 PMP8130	1	1

OPTIONEN

HD701A
Verlängerung 110 mm



HDY7005
Umlenkrolle für Zugarbeiten nach unten



ZUGTÜRME



POWER POST



KOMPLETEN SATZ



ZUGKRAFT
mit Umlenkrolle 7 - 10 t

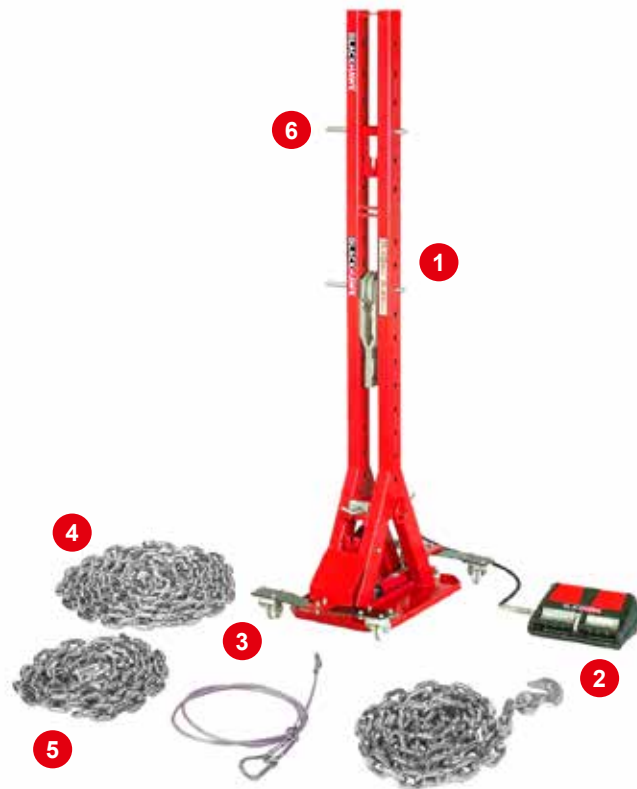

ZUSAMMENSTELLUNG

		HD85B	HD86B
1	HD850A	1	1
2	PMP8110	1	1
3	AEK99	1	1
4	AEK304	1	1
5	AEK307	2	1
6	HD851A	0	2
7	AEK328*	0	2

*Nicht abgebildet



HD851A (OPTIONAL)
Verlängerung 700 mm

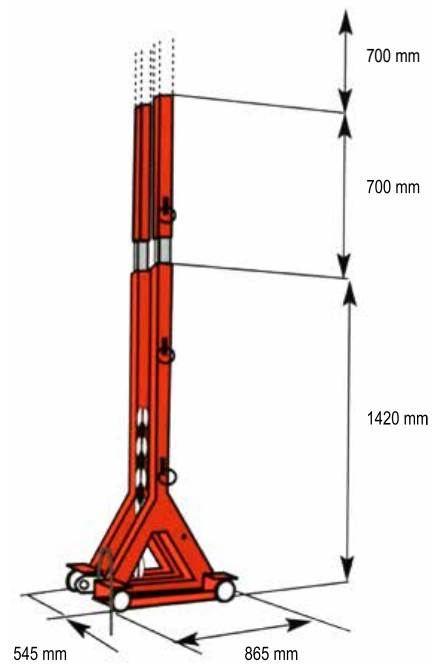

ANKERTÖPFE



ANKERTÖPFE

Schnelle und einfache Installation
Für Planung und Borarbeiten wenden
Sie sich bitte an einen Blackhawk
Mitarbeiter



TD130 E - TD135 E - TD335 E

Ankertöpfe mit Kettenaufnahme passend für
Power Post® Zugturm
Kette 10 t

TD130 E



TD135 E



TD330 E - TD335 E

Ankertöpfe mit Kettenaufnahme passend für
Power Post® und Maxi Tower.
Kette 20 t

TD330 E



TD335 E



OPTIONALE ZUBEHÖRE



HD8305

20 t Kettenverankerung für
IPN 200



14.5 kg

K170938+2 X K238320

Bodenlager mit Keile 10 t



3.1 kg

HD8301+2 X K238320

20 t Kettenverankerung für
Korek® Rahmen



7.8 kg

HD8306W

10 t Kettenverankerung für
IPN 200



7.8 kg

HD8303

Kettenspanner 20 t



4 kg

HD8302

Spanner 10 t



4.78 kg

AEK329 / AEK419

Messlehre
900/2600 mm
950/3250 mm



2 kg / 2.3 kg

AEK2001

Zuggurt 8 t

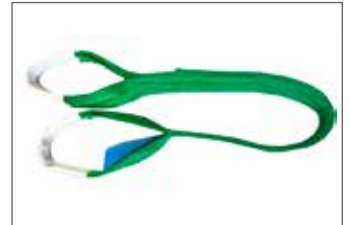

0.450 kg

PT318A

Doppelhaken 10-20 t



2.4 kg

HD332

Doppelhaken 20 t



2.9 kg

AEK271

Mehrzweckzughaken



8.6 kg

HDY25

23 t Hydraulische Unterstellbock
530 -1166 mm



50 kg

AEK281

Zugklammer mit grosser
Öffnung



16.5 kg

PT114A

Greifzughaken + Kette



8.6 kg

KATALOG

HEBEN SYSTEMEN

BLACKHAWK



STL3500

Eingebauten Hubtisch



STL3500

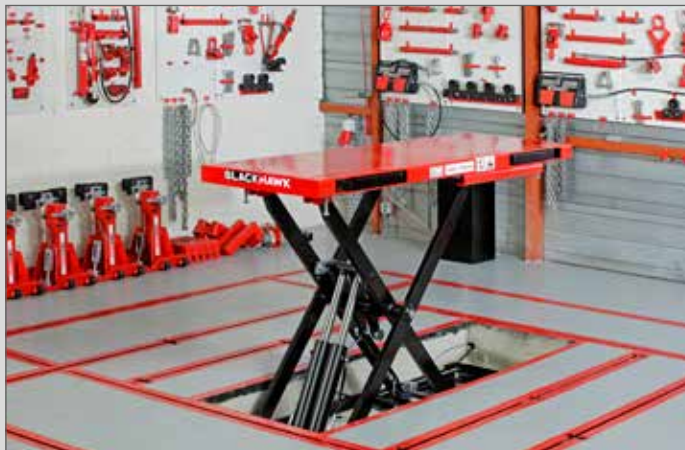

Teleskopische Arme

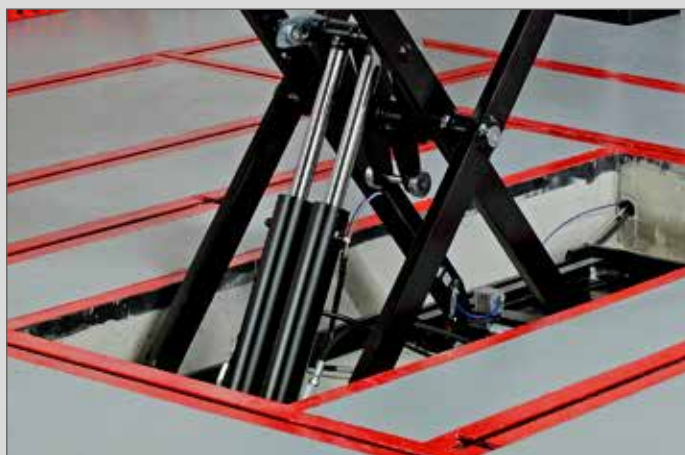

Doppelt Zylinder - Mechanische und Hydraulische Sicherheitskontrolle



PMPLIFT
Elektrische Pumpe +
Fernbedienung verfügbar auf
Anfrage

TECHNISCHE DATEN

Hubkapazität	3500 kg
Mini Höhe	200 mm
Maxi Höhe	1430 mm
Maxi Höhe mit Gummifüße	1430 mm + 80 mm = 1510 mm
Chassis - Breite	680 mm
Chassis - Länge	2170 mm



STL50

Elektrohydraulische Scherenhubvorrichtung für Karosseriewerk

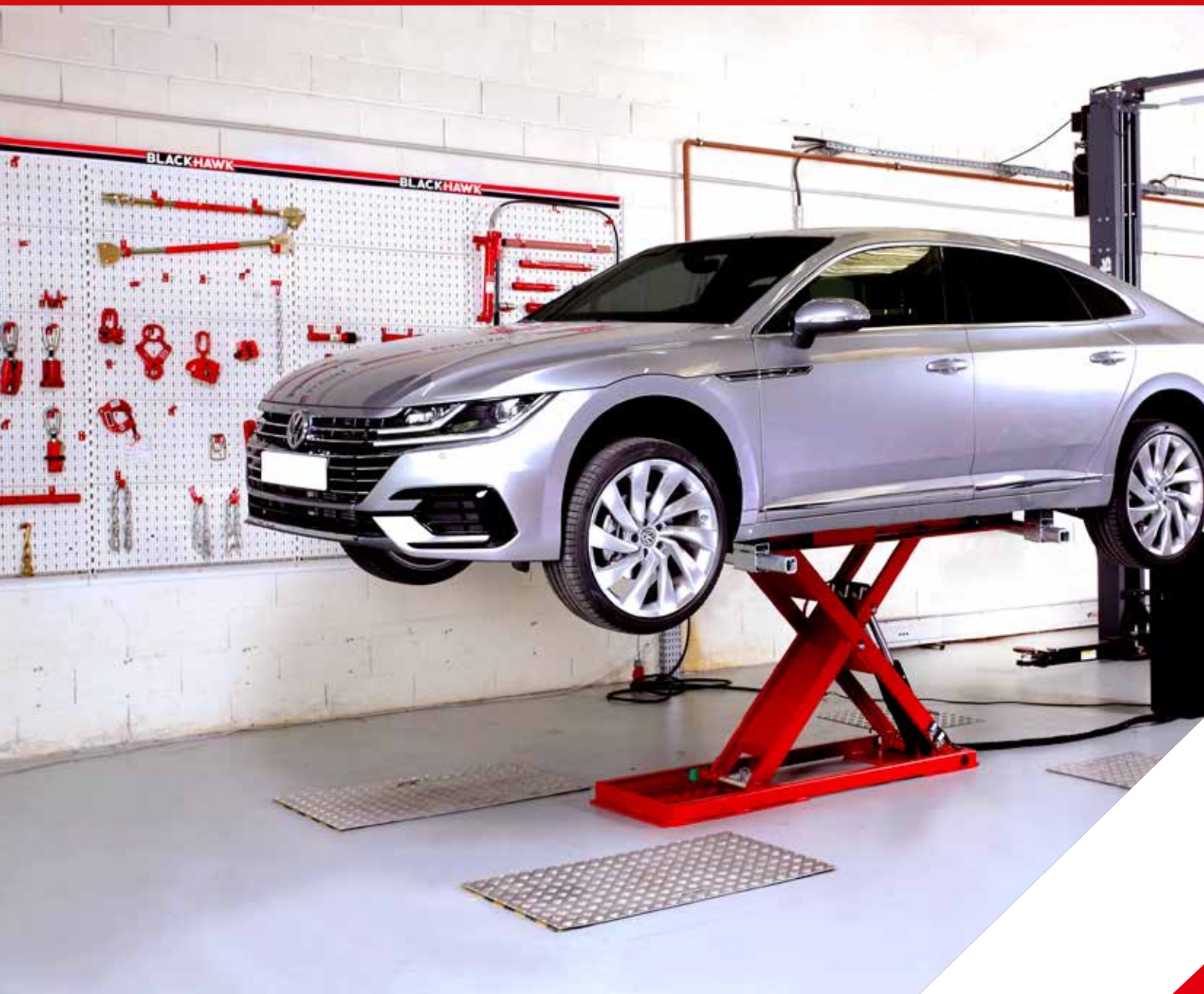

STL50

ELEKTROHYDRAULISCHE SCHERENHUBVORRICHTUNG

- Teleskopische Arme
- Fernbedienung
- Heben auf Rädern



ANWENDUNG



MINDESTHÖHE DES HUBTISCHES 118 mm

Elektrische, hydraulische und mechanische Absicherungen. Möglichkeit Überflur Montage oder in der Grube.

TECHNISCHE DATEN

Hubkapazität	3500 kg
Maxi Höhe	1200 mm
Mini Höhe	110 mm



STL29

Mobile Hebebühne



STL29

MOBILE HEBEBÜHNE

- Ein kompakter Scherenlift, der ein Rangieren des Fahrzeuges in der Werkstatt enorm erleichtert. Dies ermöglichen vier stabile Lenkrollen.
- Durch ein doppelt wirkende Hydraulikzylinder System wird die Schere für den Rangierbetrieb eingezogen.
- Fahrzeuge können problemlos auf engen Arbeitsflächen umgesetzt werden.



STL29 - mit Räder

STL2910 - Ohne Räder



TECHNISCHE DATEN

Hubkapazität	3000 kg
Min. Höhe	100 mm
Max. Höhe	922 mm
Breite	762 mm
Stützausleger-Abstand	1300 mm
Gewicht	350 kg

UNTERSTELLBÖCKE



UNTERSTELLBÖCKE



STA2020
Unterstellböcke 10 t



AEK833
Höhenverstellbare Unterstellbock



96486
Rollerbarer Unterstellböcke



STA15
Unterstellböcke für STL3500



STA30
Unterstellböcke



STA60
Unterstellböcke

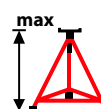
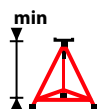
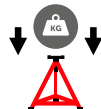

STA2020	2	10000 kg	550 mm	900 mm	460 mm	40 kg
AEK833	1	1500 kg	615 mm	700 mm	416 mm	9 kg
96486	2	1200 kg	1400 mm	1400 mm	700 mm	160 kg
STA15	4	800 kg	1106 mm	1106 mm	700 mm	100 kg
STA30	2	1500 kg	288 mm	425 mm	170x190 mm	7 kg
STA60	2	3000 kg	395 mm	605 mm	250x270 mm	13,2 kg

KATALOG

PORTO POWER
UND HYDRAULISCHE SÄTZE

PORTO POWER UND HYDRAULISCHE SÄTZE



PORTOPOWER

PORTO POWER



65132A
Satz 4 t Zusammenstellung

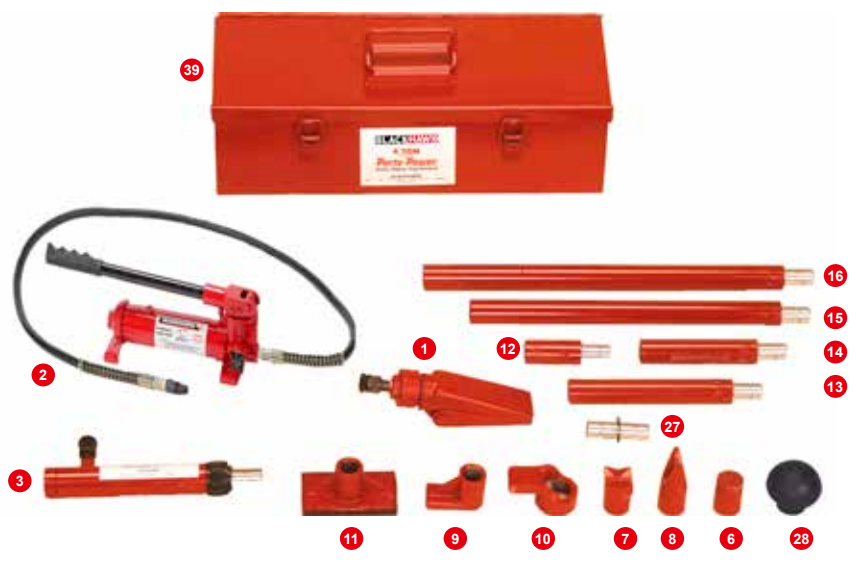

65135A
Satz 10 t Zusammenstellung



SF181A
Satz 10 t Zusammenstellung



ZUSAMMENTSTELLUNGEN



		65132A	65135A	SF181A		65132A	65135A	SF181A
1	65123A	1	1	-	24	65169	-	1
2	65133A	1	-	-	25	65172	-	1
3	65134A	1	-	-	26	65173	-	1
4	65136A	-	1	-	27	65177	1	-
5	65137A	-	1	-	28	65178	1	-
6	65151	1	-	-	29	65179	-	1
7	65152	1	-	-	30	65180	-	1
8	65153	1	-	-	31	65637	-	-
9	65154	1	-	-	32	65638	-	-
10	65155	1	-	-	33	65639	-	-
11	65156	1	-	-	34	65640	-	-
12	65157	1	-	-	35	65642	-	-
13	65158	1	-	-	36	65667	-	-
14	65159	1	-	-	37	ARC157	-	-
15	65160	1	-	-	38	FZ1050	-	-
16	65161	1	-	-	39	H31614	1	-
17	65162	-	1	-	40	H31693A	-	1
18	65163	-	1	-	41	K239900	-	-
19	65164	-	1	-	42	K240900	-	-
20	65165	-	1	-	43	K241900	-	-
21	65166	-	1	-	44	PMP7600	-	-
22	65167	-	1	-	45	SA4	-	-
23	65168	-	1	-	46	Z913	-	-



STANDARD ZUSATZ 4 t



ARC1730

Zusatz 4 t mit Schnellkupplung H68939 (1/4")

ARC1740

Standard Zusatz 4 t mit Schnellkupplung ZR400 (3/8")

	HDY26	HDY27
1 PMP7600	1	-
2 PMP1501	-	1
3 Z909A	1	1
4 AGF7000	-	1
5 ACH604	1	1
6 ARC2506	1	1
7 HDY2202A	1	1
8 HDY2203A	1	1
9 HDY2204A	1	1
10 HDY2206A	1	1
11 HDY2207A	1	1
12 HDY2208A	1	1
13 HDY2209A	1	1
14 HDY2210A	1	1
15 HDY2215A	1	1
16 HDY2216	1	1

HDY26

Standard Zusatz 23 t + Handpumpe

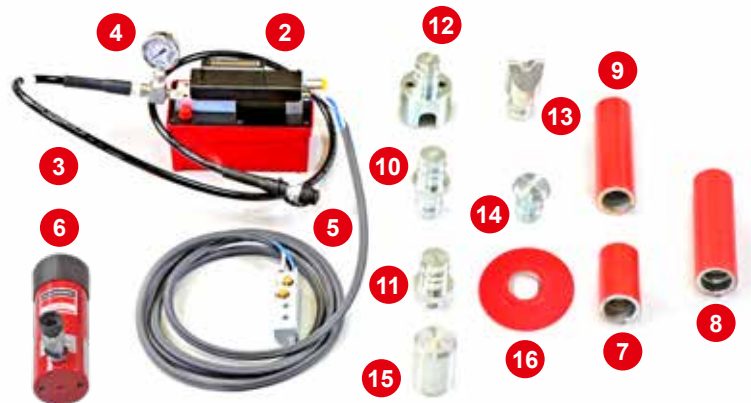

HDY27

Standard Zusatz 23 t + hydropneumatische Pumpe



SCHLÄUCHE UND SCHNELLKUPPLUNGEN

Z624A

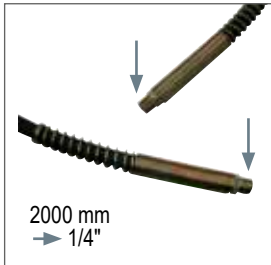

Z913A



Z909A

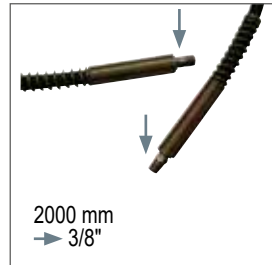

Z919A

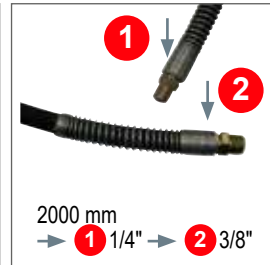

Z918A

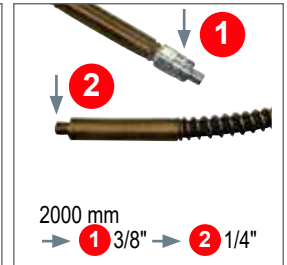

65176C

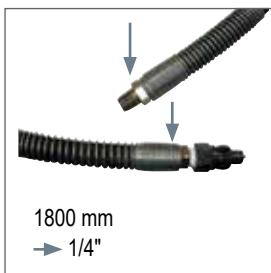

Z927A

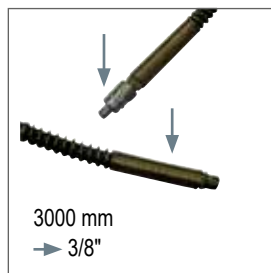

Z630

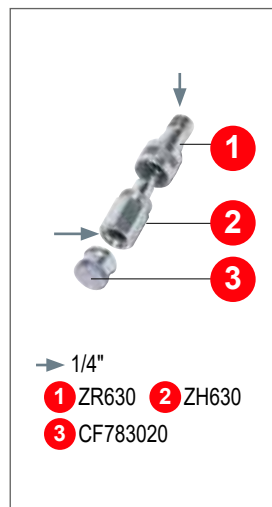

Z604

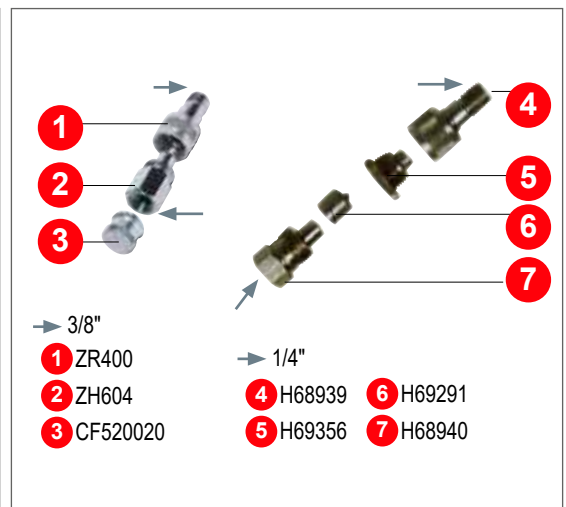

ACH604

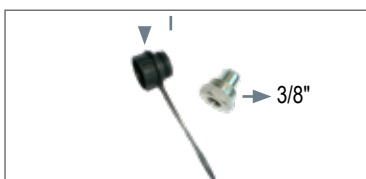

PUMPEN

65126A



65133A



PMP7610



PMP8110



PMP1530



65126WA



65133WA



PMP7600



PMP8100







PMP1501









PUMPEN

TECHNISCHE DATEN



				
65126A	1/4"	638 cm ³	700 bar	6.8 kg
65133A	1/4"	400 cm ³	500 bar	4.7 kg
PMP7610	3/8"	770 cm ³	700 bar	6.2 kg
PMP8110	3/8"	1000 cm ³	700 bar	8.6 kg
PMP1530	3/8"	1500 cm ³	700 bar	8.8 kg
65126WA	1/4"	638 cm ³	700 bar	6.8 kg
65133WA	1/4"	400 cm ³	500 bar	4.7 kg
PMP7600	3/8"	770 cm ³	700 bar	6.2 kg
PMP8100	3/8"	1000 cm ³	700 bar	8.6 kg
PMP1501	3/8"	1500 cm ³	700 bar	8.8 kg

ZYLINDER

							
65134A H68939	1/4"	84 cm ³	600 bar	4 t	117 mm	279 mm	38 mm
RC263 ZR400	3/8"	16.4 cm ³	700 bar	4 t	16 mm	41 mm	-
ARC1710 ZR400	3/8"	103 cm ³	700 bar	5 t	141 mm	303 mm	57 mm
ARC1720 H68939	3/8"	104 cm ³	700 bar	5 t	142 mm	303 mm	57 mm
ARC102 ZR400	3/8"	82 cm ³	700 bar	10 t	57 mm	118 mm	57 mm
65137A H68939	1/4"	237 cm ³	670 bar	10 t	152 mm	304 mm	57 mm
ARC157 ZR400	3/8"	220 cm ³	700 bar	10 t	152 mm	370 mm	57 mm

ZYLINDER



RC159	3/8"	220 cm ³	700 bar	10 t	152 mm	298 mm	57 mm
ARC161	3/8"	366 cm ³	700 bar	10 t	250 mm	402 mm	57 mm
ARC1610	3/8"	366 cm ³	700 bar	10 t	250 mm	545 mm	57 mm
ASK257900	3/8"	366 cm ³	700 bar	10 t	250 mm	480 mm	57 mm
RC250	3/8"	430 cm ³	700 bar	20 t	129 mm	287 mm	86 mm
ARC2506	3/8"	525 cm ³	700 bar	20 t	158 mm	263 mm	86 mm
65125	1/4"	524 cm ³	680 bar	25 t	165 mm	280 mm	84 mm

SPREIZER



RS80	3/8"	63.8 cm ³	700 bar	32 mm	292 mm	157 mm
RS100	3/8"	63.8 cm ³	700 bar	32 mm	292 mm	157 mm
65123A	1/4"	10 cm ³	580 bar	15 mm	66 mm	50 mm
SA4	3/8"	10.6 cm ³	700 bar	10 mm	95 mm	51 mm
SA6	3/8"	10.6 cm ³	700 bar	10 mm	95 mm	51 mm

MANOMETER UND ANSCHLUSSSTÜCKE



		Verwendet mit		Anschlussstücke
V82	Absperrventil, kann auch als Drosselventil verwendet werden			
AGA1	Anschlussstück für Manometer, Gesamtlänge 70 mm für Pumpe und Schlauch	PMP7600 PMP8131	3/8" NPT	
AGA21	Anschlussstück für Manometer, Gesamtlänge 155 mm für Pumpe und Schlauch			
AGF10S				
AGF7000	Hydraulisches Manometer für 700 bars			
AGF23S				
FZ1616	Winckel			
FZ1614	Verbindungs- muffe			
FZ1617	Sechskantgewindehülze			
FZ1630	Reduzierung	1 1/4" NPT 2 3/8" NPT		
FZ1055	Reduzierung	1 3/8" NPT 2 1/4" NPT		

ZUBEHÖR FÜR AUSFÜHRUNGEN 10-20 t



		Verwendet mit			
					
FZ1050	Rohrverbindung	10 t	10 t	20 t	
FZ1051	Adapter mit Aussengewinde		10 t		
FZ1052	Adapter mit Innengewinde		10 t		
Z10	Kurzer Verbindungsrippel	10 t			
Z242	Rohrmuffe			20 t	
Z436	Druckstück geriffelt			20 t	
Z1047	Prismenaufsatz 90°V			20 t	
Z595	Heberaster			20 t	
Z21	Sicherungsstift	10 t			
Z238	Gerade Kettenplatte			20 t	
Z218	Kette 1 Haken 8'			20 t	
65634	Rohradapter	10 t	10 t		
65651	Einstellbare Verlängerung		10 t		
AEK327	Kette 1 Haken	10 t	10 t		

HYDRAULISCHE SÄTZE



HDY25
Hydraulische Unterstellbock



HDY22B
Mit Zylinder ARC2506 Hub 158mm



HDY2504
Hydraulische Unterstellbock mit Zubehör



HDY23A
Mit Zylinder ARC2514 Hub 362mm



PMP1530



ARC23
ARC23 "C" Presse - 23 t Komplett



ARC21
ARC21 "C" Presse - 10 t Komplett

KATALOG

SCHWEISSGERÄTE UND
INDUKTIONSHHEIZGERÄTE

BLACKHAWK



PUNKTSCHWEISSGERÄTE

Die Blackhawk-Widerstands-Punktschweißgeräte sind mikroprozessorgesteuert und mit MFDC-Invertertechnik ausgestattet. Darüber hinaus bietet Blackhawk die Power Gun-Technik an, die hohe Punktschweißströme bei geringer Leistungsaufnahme ermöglicht. Längere und leichtere Kabel garantieren eine einfachere Handhabung und einen weiteren Aktionsradius sowie gleichzeitig minimale Magnetfelder im Bereich der Kabel. Sie sind besonders für Karosserie- und Reparaturwerkstätten geeignet und liefern bei hochfesten (HSS) bzw. verzinkten Stahlblechen ausgezeichnete Ergebnisse.

Dank der automatischen Erkennung von Material und Dicke durch die Smart-Autoset-Technik entfallen Rüstzeiten, und Sie erhalten ein optimales Punktschweißergebnis, auch wenn die zu verarbeitenden Stahlarten nicht bekannt sind. Die WAVE-Technik erleichtert die Interaktion mit dem Gerät und erfasst alle Betriebsparameter zwecks Weiterverarbeitung und Protokollierung. Die derart generierten Programme und Protokolle können zum Ausdrucken bzw. Anzeigen auf einem USB-Stick abgespeichert werden.

WEL14000A

Punktschweißgerät zum mikroprozessorgesteuerten Widerstandsschweißen mit Invertertechnik, 3ph 15.000 A

Schneller schweißen mit dem WEL14000A. Die Smart Autoset-Technik erkennt automatisch Material und Dicke – Sie müssen nur noch schweißen!

KOMPLETTES PAKET MIT:

Tragarm mit Lastausgleich und Pol-Kit, 3 Schweißzangen in C-Ausführung, WEL14024-WEL14003-WEL14006 und 360°-Ring-Kit.

TECHNISCHE DATEN:

- 3ph 400V 50/60 Hz, Netzsicherung 32 A
- 3ph 200/240V 50/60 Hz, Netzsicherung 63 A
- Max. Punktschweißstrom 15000 A
- Max. Elektrodenleistung 580 daN
- Max. Schweißdicke auf Blechen 3 + 3 + 3 mm
- Heiẞgerätkabel 800x520x1150 mm
- Gewicht 100 kg



SMART-TECHNIK

Die innovative Smart Autoset-Technik erkennt automatisch Material und Dicke – somit entfallen Rüstzeiten und Sie erhalten ein optimales Punktschweißergebnis, auch wenn die zu verarbeitenden Stahlarten nicht bekannt sind. Geeignet für Karosseriewerkstätten, ergibt beste Ergebnisse bei hochfesten Stahlblechen (HSS) / Borstahlblechen und verzinkten Stahlblechen.

BEDIENERFREUNDLICH

An der digitalen Multifunktionsbedientafel können der automatische Smart Autoset-Modus bzw. die halbautomatischen Modi EASY, PRO und MULTI oder der manuelle Modus gewählt werden. Die automatische Druckkontrolle gestattet die optimale Einstellung der auf die Zangenelektroden einwirkenden Kraft.

VOLLE KONTROLLE

Der Benutzer kann die Parameter individuell anpassen und eigene Punktschweißprogramme abspeichern. Die Anlage ermöglicht auch das manuelle Einstellen für bis zu drei verschiedene Materialien und bis zu drei verschiedene Dicken. Die erzeugten Programme und Protokolle können auf einem USB-Stick abgespeichert werden.

GROSSER ANWENDUNGSBEREICH

Die Power Gun-Technik ermöglicht hohe Punktschweißströme bei geringer Leistungsaufnahme, die Verwendung längerer (5 m) und leichter Kabel für leichtere Handhabung und einen weiteren Aktionsradius und garantiert gleichzeitig minimale Magnetfelder im Bereich der Kabel.

EINBEGRIFFEN

WEL14001A
Tragarm mit Lastausgleich und Pol-Kit



WEL14004
360°-Ring-Kit



OPTIONAL

WEL14009
Wartungskit Aqua



WEL14005
Kühlmittel für Kühlsysteme



WEL14014
Zugbolzenkit



SCHWEISSZANGEN & ELEKTRODEN
(siehe Seite 4)



WEL14027
Wi-Fi-Anschlusskit



WEL15000

Punktschweißgerät zum mikroprozessorgesteuerten Widerstandsschweißen mit Invertertechnik, 3ph 12.000 A

WEL15000 ist geeignet für Karosseriewerkstätten und ergibt beste Ergebnisse bei hochfesten Stahlblechen (HSS) / Borstahlblechen und verzinkten Stahlblechen.

KOMPLETTES PAKET MIT:

Tragarm mit Lastausgleich und Pol-Kit, 4 Schweißzangen in C-Ausführung, WEL14024-WEL14003-WEL14006-WEL14007, 360°-Ring-Kit, Kühlmittel und Wartungskit

TECHNISCHE DATEN:

- 3ph Netzspannung 400V 50/60 Hz, Netzsicherung 16 A
- Max. Punktschweißstrom 12000 A
- Max. Elektrodenleistung 400 daN
- Max. Schweißdicke auf Blechen 3 + 3 + 3 mm
- Heizgerätkabel 790x450x900 mm
- Gewicht 81 kg



SMART-TECHNIK

Durch die automatische Erkennung von Material und Dicke durch die Smart-Technik entfallen Rüstzeiten, und Sie erhalten ein optimales Punktschweißergebnis, auch wenn die zu verarbeitenden Stahlarten nicht bekannt sind.

DIGITALE MULTIFUNKTIONSBEDIENTAFEL

Hier können der automatische Smart Autoset-Modus bzw. die halbautomatischen Modi EASY, PRO und MULTI oder der manuelle Modus gewählt werden. Die erzeugten Programme und Protokolle können auf einem USB-Stick gespeichert werden.

POWER CLAMP-TECHNIK

Ermöglicht hohe Punktschweißströme bei geringer Leistungsaufnahme, die Verwendung längerer (5 m) und leichter Kabel für leichtere Handhabung und einen weiteren Aktionsradius und garantiert gleichzeitig minimale Magnetfelder im Bereich der Kabel.

AUTOMATISCH

Die automatische Druckkontrolle gestattet die optimale Einstellung der auf die Zangenelektroden einwirkenden Kraft sowie die automatische Erkennung der Schweißzange und des eingesetzten Werkzeugs.

EINBEGRIFFEN

WEL14001A
Tragarm mit Lastausgleich und Pol-Kit



WEL14009
Wartungskit Aqua



WEL14004
360°-Ring-Kit



WEL14005
Kühlmittel für Kühlsysteme



OPTIONAL

WEL14014
Zugbolzenkit



WEL14027
Wi-Fi-Anschlusskit



WEL17000

Punktschweißzange in X-Ausführung zum Widerstandsschweißen, 2ph 400V 7.000 A

WEL17000 ist eine mikroprozessorgesteuerte Punktschweißanlage mit pneumatischer wassergekühlter Schweißzange in X-Ausführung zur Verwendung bei leichteren Pkw-Karosseriereparaturen und für industrielle Anwendungen.

KOMPLETTES PAKET MIT:

Wassergekühlte pneumatische Schweißzange in X-Ausführung mit Elektroden und Kühleinheit.

TECHNISCHE DATEN:

- 2 ph 400V 50/60 Hz, Netzsicherung 32 A
- Max. Punktschweißstrom 7000 A
- Max. Elektrodenleistung 400 daN
- Max. Schweißdicke auf Blechen 3 + 3 mm
- Heitzgerätkabel 790x450x900 mm
- Gewicht 95 kg



GLEICHMÄSSIGE HOCHWERTIGE SCHWEISSPUNKTE

Die digitale LCD-Multifunktionsbedientafel ermöglicht die automatische Einstellung der Punktschweißparameter entsprechend gewählter Blechdicke und gewähltem Werkzeug.

PUNKTSCHWEISSGERÄT MIT GROSSEM ANWENDUNGSBEREICH

Mit diesem Punktschweißgerät lassen sich unterschiedliche Schweißarbeiten durchführen, wie z. B. Endlosschweißen und Einzelimpulsschweißen, Punktschweißen von Schrauben, Scheiben, Nägeln und Nieten, Punktschweißen / Ziehen mithilfe spezieller Scheiben, Intervallschweißen, Erwärmen und Stauchen von Blechen.

OPTIONAL

WEL17001
Pol-Kit und Tragarm mit Lastausgleich



WEL14005
Kühlmittel für Kühlsysteme



WEL17002
Zugbolzenkit



SCHWEISSZANGEN & ELEKTRODEN

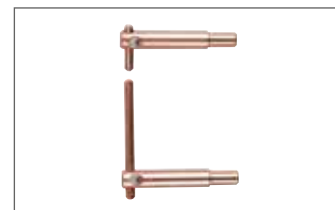

ARME

WEL14000 & WEL15000



ELEKTRODEN



- a. L= 18 mmWEL14011
- b. L= 18 mmWEL15001
- c. L= 25 mmWEL14012

WASSERGEKÜHLTE ARME

- WEL14024 STD.....L= 95 mm
- WEL14002L= 95 mm
- WEL14003L=300 mm
- WEL14006L=550 mm
- WEL14008L= 430 mm

WEL14024: b for WEL15000 - a for WEL14000 - WEL14002: a

WEL14003: a - WEL14006: a WEL14007: c - WEL14008: a

WEL 14024 STANDARD

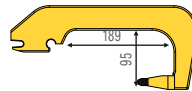

WEL 14002

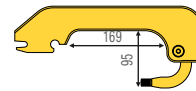

WEL 14007

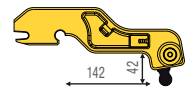

WEL 14003

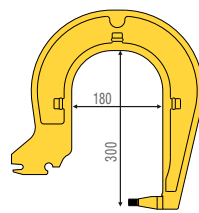

WEL14006

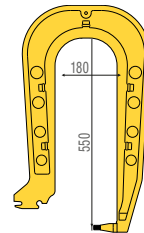

WEL14008

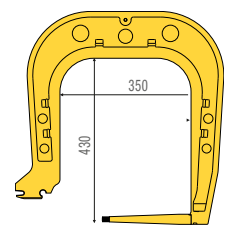

WEL14009
Wartungskit aqua



WEL14025
Elektrodenhalter-kit
LANG/KURZ



SCHWEISSZANGEN MIT ELEKTRODEN

WEL17016



WEL14034



BASIS- KIT
WEL17014

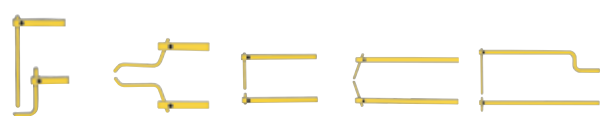

WEL17004

WEL17005

WEL17007

WEL17008

WEL17010

WEL17013
Gerade Zange

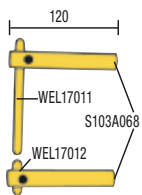

WEL17003
Gebogene Zange

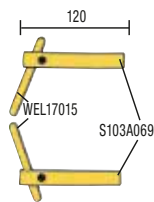

WEL17004
Externe Profile

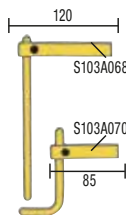

WEL17005
Spannelektroden

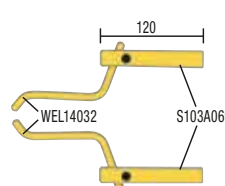

WEL17006
Interne Profile

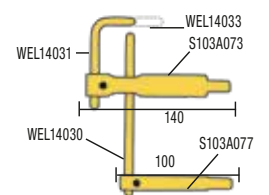

WEL17007
Gerade Zange



WEL17008
Gebogene Zange

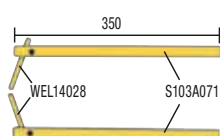

WEL17009
Geformte Zange

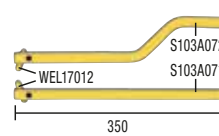

WEL17010
Geformte Zange

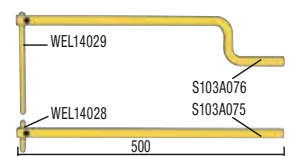

- WEL17013.....L=120 mm (standard)
- WEL17003L=120 mm
- WEL17004.....L=120 mm

- WEL17005L=120 mm
- WEL17006.....L=140 mm
- WEL17007.....L=250 mm

- WEL17008.....L=350 mm
- WEL17009.....L=350 mm
- WEL17010.....L=500 mm



MIG-SCHWEISSGERÄTE

Die mikroprozessorgesteuerten Schweißanlagen mit Invertertechnik für verschiedene Schweißmethoden wie MIG-/MAG, Fülldraht-Schweißen, Löten, MMA und WIG- DC-Lift sind schnell und einfach zu bedienen. WEL 33 ist extrem flexibel und eignet sich für viele verschiedene Anwendungsbereiche, während WEL 34 eine höhere Leistung bietet und durch die Möglichkeit der Verwendung von 3 Schweißbrennern ausgesprochen vielseitig ist.

WEL35 ermöglicht die sofortige Verwendung von 3 Schweißbrennern. Dank der WAVE-Funktion kann der Benutzer sofort mit verschiedenen Materialien arbeiten, ohne Schweißbrenner oder Drahtspule wechseln zu müssen. Alle drei Schweißanlagen verfügen über die One-Touch-LCD-Synergietechnik mit schneller Einstellung der Schweißparameter.

TECHNOMIG DUAL SYNERGIC



QUALITÄT

Konstanter, präziser Drahtvorschub garantiert perfekte Schweißnähte



SYNERGIE

Hochwertige Schweißnähte auf Stahl, Edelstahl und Aluminium

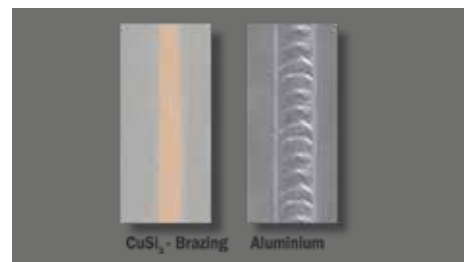

MIG-MAG

Perfekt für Karosseriewerkstätten bei verzinkten Blechen



EINFACH

Voreingestellte Synergiekurven für verschiedene Gase und Materialien



ERGONOMISCH

Bedienerfreundlich, kompakt und leicht



FEINEINSTELLUNG

Mit WEL35 kann die Schweißnaht den Erfordernissen angepasst werden

WEL35

Kompaktes MIG-/MAG-Schweißgerät mit 3 Schweißbrennern 220 A 1ph 230 V

WEL35 ist eine mikroprozessorgesteuerte Schweißanlage mit Invertertechnik für verschiedene Schweißmethoden: MIG-/MAG, Fülldraht-Schweißen, Löten, MMA und WIG- DC-Lift

Sie eignet sich insbesondere für Karosseriewerkstätten und ermöglicht die sofortige Verwendung von drei Schweißbrennern. Dadurch kann der Benutzer sofort mit verschiedenen Materialien arbeiten, ohne Schweißbrenner oder Drahtspule wechseln zu müssen. Platz für 3 Spulen: 1 x max. 5 kg und 2 x max. 15 kg. Jeder Schweißbrenner kann bestimmten Materialien zugeordnet werden: z.B. Schweißen von Stahl, hochfestem Stahl (HSS), Edelstahl, Aluminium und Löten verzinkter Bleche.

KOMPLETTES PAKET MIT:

2 Schweißbrenner MT15, 1 Schweißbrenner MT25, Masekabel und Maseklemme.

KONFIGURATION:

- Drahtdurchmesser Stahl 0,6 - 1 mm
- Drahtdurchmesser Aluminium 0,8 - 1,2 mm
- Drahtdurchmesser Lötendraht 0,8 - 1,2 mm
- Drahtdurchmesser Inox 0,8 - 1 mm
- Drahtdurchmesser Fülldraht 0,8 - 1,2 mm

TECHNISCHE DATEN:

- 1ph 230V 50/60 Hz, Netzsicherung 32 A
- Schweißstrombereich 20 – 220 A
- Max. Schweißstrom 180 A – 20%, 100 A – 60%
- Max. Leistung 5 kW
- Heizgerätkabel 870x530x1665 mm
- Gewicht 59 kg



IMMER EINSATZBEREIT

3 Schweißbrenner sind immer einsatzbereit

BENUTZERFREUNDLICH

Anzeige der Schweißparameter auf LCD-Display: EASY-Modus = Materialdicke auswählen und schweißen! EXPERT-Modus = ausgewählte Schweißparameter für spezielle Schweißanforderungen.

VIELSEITIG

Betriebssystem WAVE OS mit Impulsschweißprogrammen für spezielle Materialien, 25 individuell anpassbare Programme.

HOHE QUALITÄT

ATC-Technik erzielt auf einfache Weise optimale Ergebnisse aufgrund modernster Lichtbogensteuerung und garantiert geringe Materialverformung, einen höchst stabilen Lichtbogen selbst bei niedrigen Strömen sowie schnelles und präzises Heftschweißen.

EFFIZIENT

Modernste technische Lösungen für Impulsschweißen von Aluminiumblechen und verzinkten Blechen. Optimierte Verfahren zum Schweißen von sehr wärmeempfindlichen Materialien garantieren optimale Ergebnisse in Bezug auf Haltbarkeit und Aussehen, die mit WIG-Schweißen durchaus vergleichbar sind.

WEL34

Kompakte MIG-/MAG-Schweißanlage mit 2 Schweißbrennern und Spool Gun 220 A 1ph

WEL34 eignet sich insbesondere für Karosseriewerkstätten. Sie verfügt über drei Schweißbrenner, zwei Standard-MIG-Brenner und eine Spool Gun. Dadurch kann der Benutzer sofort mit verschiedenen Materialien arbeiten, ohne Schweißbrenner oder Drahtspule wechseln zu müssen

Die konventionellen MIG-Schweißbrenner eignen sich zum Schweißen von Stahl, hochfestem Stahl (HSS), Edelstahl und zum Löten verzinkter Bleche. Die Spool Gun dient zum Schweißen von Aluminium auch in größerer Entfernung von der Schweißanlage.

KOMPLETTES PAKET MIT:

2 Schweißbrenner MT15, Spool Gun, Massekabel und Masseklemme.

KONFIGURATION:

- Drahtdurchmesser Stahl 0,6 - 1 mm
- Drahtdurchmesser Aluminium 0,8 - 1,0 mm
- Drahtdurchmesser Lötendraht 0,8 – 1,0 mm
- Drahtdurchmesser Inox 0,8 - 1 mm
- Drahtdurchmesser Fülldraht 0,8 – 1,0 mm

TECHNISCHE DATEN:

- 1ph 230V 50/60 Hz, Netzsicherung 32 A
- Schweißstrombereich 20 – 220 A
- Max. Schweißstrom 180 A – 20%, 100 A – 60%
- Max. Leistung 5 kW
- Heizgerätekabel 870x530x1665 mm
- Gewicht 52 kg



VIELSEITIG MIT 3 SCHWEISSBRENNERN

Platz für 3 Spulen: 2 x 15 kg für Stahl und 1 x 1 kg für Aluminium.

GROSSER ANWENDUNGSBEREICH

Die schnelle Einstellung der Schweißparameter dank der One-Touch-LCD-Synergietechnik macht diese Schweißanlage extrem leicht zu bedienen. Es stehen 17 Synergiekurven für verschiedene Gase und Materialien zur Verfügung.

BENUTZERFREUNDLICH

Das grafische LCD-Display bietet eine übersichtliche Anzeige aller Schweißparameter.

HOHE QUALITÄT

ATC-Technik erzielt auf einfache Weise optimale Schweißnähte bei dünnen Materialien aufgrund modernster Lichtbogensteuerung. Manuelles Verstellen der Lichtbogenlänge ist möglich: damit kann die Schweißnaht den Erfordernissen des Benutzers angepasst werden.

WEL33

Kompakte MIG-/MAG-Schweißanlage mit 1 Schweißbrenner 220 A 1ph 230 V

WEL33 ist die ideale Lösung für Karosseriewerkstätten. Sie ist extrem flexibel und kann zum Schweißen vieler Materialien wie Stahl, Edelstahl und Aluminium oder zum Löten verzinkter Bleche verwendet werden.

Leicht und ausgesprochen kompakt ist dieses tragbare Gerät an allen Arbeitsplätzen im Innen- und Außenbereich einsetzbar.

KOMPLETTES PAKET MIT:

Schweißbrenner MT15 mit 3 m Schlauchpaket, Masseklemme und Massekabel.

KONFIGURATION:

- Drahtdurchmesser Stahl 0,6 - 1 mm
- Drahtdurchmesser Aluminium 0,8 - 1,0 mm
- Drahtdurchmesser Lötdraht 0,8 – 1,0 mm
- Drahtdurchmesser Inox 0,8 - 1 mm
- Drahtdurchmesser Fülldraht 0,8 – 1,2 mm

TECHNISCHE DATEN:

- 1ph 230V 50/60 Hz, Netzsicherung 32 A
- Schweißstrombereich 20 – 220 A
- Max. Schweißstrom 180 A – 20%, 100 A – 60%
- Max. Leistung 5 kW
- Heitzgerätkabel 795X375X730 mm
- Gewicht 31 kg



SCHNELL

Bequeme einfache Einstellung der Schweißparameter über 25 Synergiekurven. Manuelles Verstellen der Lichtbogenlänge ist möglich: damit kann die Schweißnaht den Erfordernissen des Benutzers angepasst werden.

BENUTZERFREUNDLICH

Die intelligente und automatische Lichtbogensteuerung hält zu jeder Zeit die ausgezeichneten Schweißleistungen unter sämtlichen Betriebsbedingungen mit diversen Werkstoffen und Gasen aufrecht. Manuelles Verstellen der Lichtbogenlänge ist möglich: damit kann die Schweißnaht den Erfordernissen des Benutzers angepasst werden.

POLUNGSUMSCHALTUNG

für GAS MIG-MAG-Schweißen und Löten

MIG-MAG ZUBEHÖR



1 - DRAHTSPULEN

Edelstahl	S617A002	Ø 0,8	0,5 kg
	S617A003		1 kg

2 - DRAHTSPULEN

Aluminium	S617A004	Ø 0,8	0,45 kg
	S617A005	Ø 1	0,45 kg
Al Mg ₅	S617A006	Ø 1 - (1 Stück)	2 kg
Al Si	S617A007	Ø 1 - (1 Stück)	2 kg

3 - FÜLLDRAHT

	S450A002	Ø 0,8 - (2 Stück)	0,8 kg
	S450A003		3 kg
	S450A004	Ø 0,9 - (2 Stück)	0,8 kg
	S450A005		3 kg
	S450A006	Ø 1,2 - (2 Stück)	0,8 kg
	S450A007		3 kg

4 - FÜLLDRAHT

Stahl	S450A008	Ø 0,6 - (2 Stück)	0,8 kg
	S450A009		5 kg
	S450A010	Ø 0,8 - (2 Stück)	0,8 kg
	S450A011		5 kg

5 - LÖTDRAHT

Cu Si ₃	S450A012	Ø 0,8	0,8 kg
Cu Si ₃	S450A013	Ø 0,8	3 kg
Cu Al ₈	S450A014	Ø 0,8	0,8 kg

6 - KONTAKTSPITZE

Stahl	S885A543	Ø 0,6 - für WEL35, WEL34, WEL33
	S885A546	Ø 0,8 - für WEL35, WEL34, WEL33
	S885A550	Ø 1 - für WEL35, WEL34, WEL33
Aluminium	S885A545	Ø 0,8 - für WEL35, WEL34, WEL33
	S885A549	Ø 1 - für WEL35, WEL34, WEL33
	S885A547	Ø 1,2 - für WEL35, WEL34, WEL33

7 - KONISCHE DÜSE

S885A541	für WEL35, WEL34, WEL33
----------	-------------------------

8 - KLEINE DÜSE

S885A568	für WEL35, WEL34, WEL33
----------	-------------------------

9 - ZYLINDRISCHE DÜSE

S885A562	für WEL35, WEL34, WEL33
----------	-------------------------

10 - DÜSE ZUM PUNKTSCHWEISSEN VON NÄGELN

S885A598	für WEL35, WEL34, WEL33
----------	-------------------------

11 - DÜSE ZUM PUNKTSCHWEISSEN

S885A599	für WEL33/WEL34/WEL35
S885A600	für WEL35

12 - LINER

Stahl / Fülldraht (3m)	S885A576	Ø 0,6÷0,8 - für WEL35, WEL34, WEL33
	S885A577	Ø 1÷1,2 - für WEL35, WEL34, WEL33
Stahl / Fülldraht (5m)	S885A601	Ø 0,6÷0,8 - für WEL35, WEL33
	S885A602	Ø 1÷1,2 - für WEL35, WEL33
Aluminium (3m)	S646A218	Ø 1÷1,2 - für WEL34
	S885A603	Ø 1÷1,2 - für WEL35

13 - FEDER

S110A103	für WEL33/WEL34/WEL35
S110A104	für WEL34

14 - GASDIFFUSOR

S885A570	für WEL34
----------	-----------

15 - DRAHTFÖRDERROLLE

Fe	S281A039	Ø 0,6÷0,8 - für WEL35, WEL33
	S281A046	Ø 1÷1,2 - für WEL35
Al	S281A045	Ø 0,8÷1 - für WEL34
FLUX	S281A047	Ø 1÷1,2 - für WEL34
	S281A048	Ø 1÷1,6 - für WEL35, WEL33

16 - SCHUTZHELM - WEL14026

17 - GASREGLER - (a) WEL3301 - (b) WEL3306



REPARATURSYSTEMEN

So ist die Reparatur von Stahl und Aluminium ganz einfach! Das WEL 16000 ist ein mikroprozessorgesteuertes elektronisches Gerät für die Reparatur von Blechen – ideal geeignet für Karosseriewerkstätten. Falls Aluminiumreparaturarbeiten anfallen, ist das WEL 21000A das perfekte Gerät für Sie. Damit können Zugbolzen auf unbehandelte oder nicht oxidierte Oberflächen aus Stahl, Edelstahl, verzinkten Stahl, Messing und insbesondere Aluminium geschweißt werden.

WEL16000

System mit zwei Punktschweißpistolen, 1ph 230V

WEL16000 ist ein mikroprozessorgesteuertes System mit zwei Punktschweißpistolen für das Ausbeulen von Blechen – ideal geeignet für Kfz-Karosseriewerkstätten. Die digitale LCD-Multifunktionsbedientafel erlaubt die automatische Einstellung der Punktschweißparameter entsprechend dem gewählten Werkzeug. Die Werkzeuge eignen sich zum Schweißen von Zugbolzen auf unbehandelte oder nicht oxidierte Oberflächen aus Stahl, Edelstahl, verzinktem Stahl und Aluminium.



KOMPLETTES PAKET MIT:

automatischer Schweißpistole, Handschweißpistole, Massekabel mit Befestigungssatz, Zugwerkzeug, Spindel und Zugsternen

TECHNISCHE DATEN:

- 1ph 230V 50/60 Hz, Netzsicherung 16 A
- Punktschweißstrom (Spitzenwert) 3800 A
- Gewicht: 24 kg
- Max. Leistung: 10,5 kW
- Heitzgerätkabel: 390x260x225 mm

VIELSEITIG

Erfüllt alle Ihre Ansprüche an ein Reparatursystem, da verschiedene Werkzeuge über den DINSE-Anschluss angeschlossen werden können.

LCD-ANZEIGE

Gut leserliche Anzeige der Parameter und Anweisungen

BENUTZERFREUNDLICH

Automatische Parametereinstellung entsprechend dem gewählten Werkzeug

OPTIONAL

WEL16003
Fahrwagen



WEL16006
Hebelwerkzeug



WEL16007
Zugstange

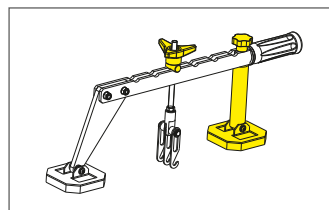

WEL16004
Bolzen und Zubehör



WEL16005
Reparaturwerkzeug



WEL16002
Duo-Zubehör



Schnellanschlusskabel

Ringvolver
(50 Stück INCLUDED)

Schnellhammer

WEL21000A

Reparatursystem für Aluminium 1ph 230V

Das WEL21000A ist ein tragbares System für schnelles Schweißen und Ausbeulen von Aluminiumteilen in Pkw-Karosseriewerkstätten – das verkürzt die Reparaturzeiten.

KOMPLETTES PAKET MIT:

Pistole, Massekabel und Zubehör.

TECHNISCHE DATEN:

- 1ph 230V 50/60 Hz, Netzsicherung 16 A
- Punktschweißzeit 1 – 3 ms
- Anzahl geschweißter Bolzen 7 Bolzen/min
- Bolzendurchmesser 3 – 4 mm
- Gewicht 11,7 kg
- Max. Leistung 10 kW
- Heißeleitkabel 450x150x270 mm



LEISTUNGSSTARK

Kondensatorentladungsschweißen von Bolzenschrauben von 3 - 4 mm und anderem Zubehör.

VIELSEITIG

Schweißen von Zugbolzen auf unbehandelte oder nicht oxidierte Oberflächen aus Stahl, Edelstahl, verzinktem Stahl, Messing und insbesondere Aluminium.

SCHNELL

Der Schweißvorgang ist so kurz, dass es zu keiner Beeinträchtigung der gegenüberliegenden Oberfläche kommt, selbst wenn diese lackiert, kunststoffbeschichtet oder verzinkt ist.

OPTIONAL

WEL21001
M3 - Al 12 mm (100 Stück)



WEL21002
M4 - Al 16 mm (100 Stück)

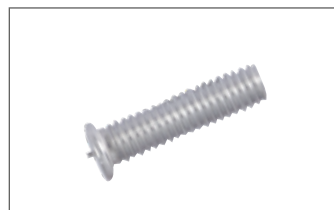

WEL21003
M3 - Elektrode mit Einsatz für Bolzen (1Stück)

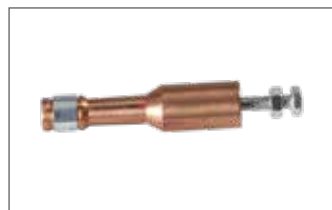

WEL21004
M4 - Elektrode mit Einsatz für Bolzen (1Stück)



WEL18000

Reparatursystem für Aluminium und Stahl

WEL18000 ist die ideale Lösung zum Ausbeulen von Aluminium- und Stahlblechen. Die Reparatursysteme WEL21000A und WEL16000 mit zwei Punktschweißpistolen können in dem Reparatursystem Aluminium-Stahl integriert werden.

Die Reparaturstation WEL18000 ist ein kompletter mobiler Arbeitsplatz, ausgestattet mit allen Werkzeugen, die der Benutzer für das professionelle Ausbeulen gerader und geformter Aluminium- und Stahlkarosseriebleche benötigt.

KOMPLETTES PAKET MIT:

















- Reparaturstation
- Multilevel-Hebelwerkzeug
- Zugstange
- Kompaktes Zugwerkzeug
- Reparaturkralle mit 8 Haken
- Reparaturkralle mit 6 Haken
- Zubehörbox









TECHNISCHE DATEN:

- Heizgerätkabel 450x150x270 mm
- Gewicht 11,7 kg



 WEL16004	 WEL16005
 WEL18003 STAR (100pcs) BOX: D 10Stück - E 20Stück	 ELEKTRODE MIT EINSATZ FÜR ZUGSTERNE
 Ø 8 mm (100pcs) BOX: D 50Stück	 ELEKTRODE MIT EINSATZ FÜR SCHEIBEN BOX: D 1Stück
 HALTERUNG MIT HAKEN	
 WEL18011 300 mm (50Stück)	 WEL18012 200 mm (50Stück) BOX: E 20Stück
 PUNKTSCHWEISSELEKTRODE BOX: D 1Stück - E 1Stück	
 POSITIONIERMAGNET	

 STAUCHEN	 DRUCKELEKTRODE BOX: D 1Stück
 NIETEN	 Ø3 3,2 mm (100Stück) BOX: D 50Stück
 Ø3 4,5 mm (100Stück) BOX: D 100Stück	 Ø3 Elektrode BOX: D 1Stück
 M4 15 mm (100Stück)	 M4 Elektrode
 M5-Ø5 18 mm (100Stück) BOX: D 50Stück	 M5-Ø5 10 mm (100Stück)
 M5-Ø5 12 mm (100Stück) BOX: D 50pcs	 M5-Ø5 25 mm (100Stück)
 M5-Ø5 Elektrode M5 - M6 BOX: D 1Stück	
 ERWÄRMEN	 150 mm Kohlestift BOX: D 5Stück
 HAKENSCHLEIBEN	 WEL18009 Hakenscheiben, flach BOX: E 10Stück

 WEL18040	Hakenscheiben, gebogen BOX: E 10Stück
 Elektrode	BOX: E 1Stück
 Hebel - 210 mm	BOX: E 1Stück
 Hebel - 410 mm	
 AUSBESSERN	 WEL14020 Elektrode
 PUNKTSCHWEISSEN 1 SEITE	 WEL14017 Elektrode BOX: D 1Stück
 VERFUGEN	 WEL18024
 NÄGEL	 WEL18021 Ø 2X50 mm (100Stück)
 WEL18022 Ø 2,5X50 mm (100Stück)	 WEL14021 Elektrode mit Einsatz für Nägel
 WEL14018	Nagelhalter



PLASMASCHNEIDER

Das WEL 19000 ist das perfekte Schneidwerkzeug für hochfeste Stähle. Es ist ein Druckluft-Plasmaschneidwerkzeug mit Invertertechnik und Pilotlichtbogen-Kontaktzündung und garantiert präzises, sauberes mikroprozessorgesteuertes Schneiden mit hoher Geschwindigkeit.

SCHNELL – Das Gerät ermöglicht schnelles verwindungsfreies Schneiden von allen leitenden Materialien wie Stahl, Edelstahl, verzinktem Stahl, Aluminium, Kupfer, Messing usw.

WEL19000

Plasmaschneidegerät 1ph 230V

Das Plasma WEL19000 ist das perfekte Schneidewerkzeug für hochfeste Stähle. Es ist ein Druckluft-Plasmaschneidewerkzeug mit Invertertechnik und Pilotlichtbogen-Kontaktzündung und garantiert präzises, sauberes mikroprozessorgesteuertes Schneiden mit hoher Geschwindigkeit.

Mit diesem Gerät ist schnelles verwundungsfreies Schneiden von allen leitenden Materialien wie Stahl, Edelstahl, verzinktem Stahl, Aluminium, Kupfer, Messing etc. möglich.

KOMPLETTES PAKET MIT:

- Schweißbrenner

TECHNISCHE DATEN:

- 1ph 230V 50/60 Hz, Netzsicherung 16 A
- Schweißstrombereich 7 - 40 A
- Max. Schweißstrom 35 A - 30%
- Max. Schnittdicke 12 mm
- Druckluftleistung 100 l/min
- Luftdruck 4 - 5 bar
- Gewicht 7,6 kg
- Max. Leistung 4 kW
- Heizgerätkabel 540x150x270 mm



MOBIL EINSETZBAR

Leicht und ausgesprochen kompakt zum bequemen Einsatz an allen Arbeitsplätzen in der Werkstatt.

SICHER

Mit Warn-LED-Anzeige für: Schweißbrenner unter Spannung, Überspannung, Unterspannung, Thermostatschutz, Überstromschutz

VOLLE KONTROLLE

Die Bedientafel ermöglicht eine gut leserliche Anzeige des Luftdrucks, so dass der Benutzer jederzeit die volle Kontrolle über den Schweißvorgang behält.

AUTOMATISCHES KÜHLEN DES SCHWEISSBRENNERS

Schnelles und einfaches Reinigen nach dem Schweißen.

OPTIONAL

WEL19001
Verbrauchsmaterialien für Brenner

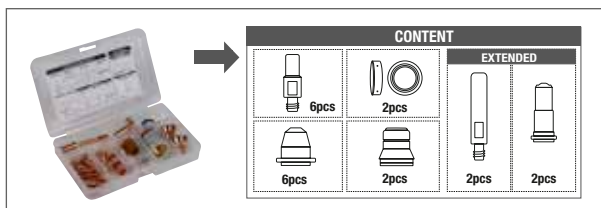

WEL14026
Schutzhelm





INDUKTIONSHHEIZGERÄTE

SCHNELL – SICHER – PRÄZISE

Die Hochleistungs-Induktionsheizgerät von Blackhawk erfüllt alle Ihre Anforderungen an Heizgeräte. Da es keine offene Flamme gibt, besteht keine Gefahr für angrenzende Teile und Kabel. Anders als beim Heizen mit offener Flamme kann beim Induktionsheizen der Metallkern präzise erwärmt werden, das heißt in einem vorgegebenen Punkt bis zu 5 mm Tiefe.

Das Gerät eignet sich perfekt zum Richten und Biegen sowie zum Lösen verrosteter Teile. Induktionsheizgeräte erzeugen Wärme nur beim Kontakt mit Metall. An diesem Kontaktpunkt erzeugen sie eine gleichmäßige Temperatur von 500 bis 600°C und garantieren damit sicheres und präziseres Erwärmen.



TECHNISCHE DATEN

IHR04	
Stromversorgung	230 V - 50 Hz
Maxi Leistung	4 kW
Kühlmittel Wasser	5l
Netzkabel	9 m
Heizgerätkabel	3 m
Abmessungen	420x420x740 mm
Gewicht	65,05 kg

IHR11	
Stromversorgung	400 V - 50 Hz
Maxi Leistung	11 kW
Kühlmittel Wasser	20l
Netzkabel	9 m
Heizgerätkabel	3 m
Abmessungen	500x600x1100 mm
Gewicht	120 kg

IHR15	
Stromversorgung	400 V - 50 Hz
Maxi Leistung	15 kW
Kühlmittel Wasser	20l
Netzkabel	9 m
Heizgerätkabel	3 m
Abmessungen	500x600x1100 mm
Gewicht	140 kg

BLACKHAWK

BLACKHAWK SAS

International Sales BP 5 67026 Strasbourg Cedex - France

Tel: +33 3 88 65 76 30 Fax: +33 3 88 65 76 31

E-Mail: blackhawk-export@snapon.com - blackhawkcollision.com

France Benelux BP 5 67026 Strasbourg Cedex France

Tel: 03 88 65 76 30 Fax: 03 88 65 76 31

E-Mail: blackhawk-france@snapon.com - blackhawk-benelux@snapon.com

Deutschland Schweiz -Österreich BP 5 67026 Strasbourg Cedex France

Tel: +33 3 88 65 76 30 Fax: +33 3 88 65 76 31

E-Mail: blackhawk-deutschland@snapon.com

